

مناسك الحج و العمرة و زيارة قبر الرسول ﷺ

**FAÇON ACCOMPLIR
HAJJ & 'UMRAH
ET
ZIYĀRAT QABR DE
RASOULULLĀH ﷺ**

Par Mawlana 'Abdul Mustwafâ
Révisé par Shaykh Qariy Mansoor حفظه الله

RAZA ACADEMY

Dédication

الإهداء

Mo pé dédier ça livre-là

à

'Allâmah Muftiy Muhammad Amjad 'Aliy

نور الله مرقدہ

*Celui ki finn faire enn très grand travail
dans domaine 'Aqedah et Fiqh en
écrivant le livre « **BAHĀR-Ē-SHAREE'AT** ».*

**Ki Allâh accorde li enn haute « Darjah »
dans Jannat-ul-Firdaws !**

'Abdul Mustawafâ

التلبية

Rasoulullah ﷺ dire:

زِينَةُ الْحَجِّ التَّلْبِيَةُ

**L'EMBELLISSEMENT DE HAJJ C'EST
TALBIYAH.**

[Musannah Ibn Abee Shaybah #No 13384]

لَبَّيْكَ ۞ اللَّهُمَّ لَبَّيْكَ ۞ لَبَّيْكَ لَا شَرِيكَ لَكَ لَبَّيْكَ ۞ إِنَّ الْحَمْدَ
وَالنِّعْمَةَ لَكَ وَالْمُلْكَ ۞ لَا شَرِيكَ لَكَ ۞

Mo présent! O Allâh, mo présent. Mo présent, To péna
aucaine associé, mo présent. Tous éloge, tous faveur et
tous l'autorité pou Toi. To péna aucaine associé.





TABLE DES MATIÈRES

INTRODUCTION	7
1. HAJJ: ENN PILIER DE L'ISLĀM	9
2. VERTUS ACCOMPLIR HAJJ & 'UMRAH	10
3. PÉCHÉ PAS ACCOMPLIR HAJJ	11
4. HAJJ OBLIGATOIRE SEULEMENT ENN FOIS DANS LA VIE	12
5. HAJJ OBLIGATOIRE LORS KI SANN-LÀ ?	12
6. TYPES DE HAJJ	14
7. MEEQĀT	16
8. IHRĀM	18
❖ BANN KITCHOSES KI « HARĀM » (INTERDIT) DANS L'ÉTAT DE IHRĀM	18
❖ BANN KITCHOSES KI MAKROUH (DÉTESTABLE) DANS L'ÉTAT DE IHRĀM	20
❖ BANN KITCHOSES KI « JĀIZ » (PERMISSIBLE) DANS L'ÉTAT DE IHRĀM	21
9. BANN OFFENCES ET ZOTT KAFFĀRAH (EXPIATIONS)	22
10. PRÉPARATION POU HAJJ	26
11. ENN MADAME ÊTRE ACCOMPAGNÉE PAR SO ÉPOUX	
OUBIEN ENN MAHRAM	28
❖ KI SANN-LA MAHRAM ?	30
12. NAFL POU 'UMRAH	31
13. NIYYAT 'UMRAH	32
❖ ENN CONSEIL	34
14. QUAND PÉ SORTI LA CAZE	34
15. NAMĀZ PENDANT VOYAGE	36
16. SI PAS CONNE DIRECTION QIBLAH ?	38

17.	VERTUS DE MAKKAH MUKARRAMAH	40
18.	QUAND ARRIVE MAKKAH MUKARRAMAH	41
19.	KA'BAH SHAREEF	43

FAÇON ACCOMPLIR 'UMRAH 46

1.	TWAWĀF KA'BAH	46
❖	BANN KITCHOSES KI HARĀM (INTERDIT) PENDANT TWAWĀF	53
❖	BANN KITCHOSES KI MAKROUH (DÉTESTABLE) PENDANT TWAWĀF	54
❖	BANN KITCHOSES KI JĀIZ (PERMISSIBLE) PENDANT TWAWĀF	55
2.	DEUX RAK'ĀT NAMĀZ APRÈS TWAWĀF	55
3.	APPROCHE AVEC MULTAZAM	56
4.	BOIRE DE L'EAU ZAMZAM	57
5.	SA'IY ENTRE SWAFĀ ET MARWAH	58
6.	DEUX RAK'ĀT NAMĀZ NAFL APRÈS SA'IY	63
7.	HALQ/TAQSWEER	63

PENDANT SÉJOURS À MAKKAH 65

1.	TWAWĀF NAFL	65
2.	'UMRAH NAFL	66
3.	ZIYĀRAT DE BANN PLACES SACRÉES À MAKKAH	

MUKARRAMAH : 68

❖	MAWLID-UN-NABIY ﷺ	68
❖	JABAL ABOU QUBAYS	69
❖	LA MAISON DE SAYYIDAH KHADEEJAH ﷺ	70
❖	LA CAVE THAWR	71
❖	LA CAVE HIRĀ	72
❖	JANNAT-UL-MA'LĀ	74

❖ MASJID-É-JINN	75
❖ MASJID-É-RĀYAH	76
❖ MASJID-É-KHAYF	77

5 JOURS DE HAJJ 79

1. PREMIER JOUR : 8 ^{ÈME} JOUR ZIL-HAJJ	79
2. DEUXIÈME JOUR: 9 ^{ÈME} JOUR ZIL-HAJJ	82
3. TROISIÈME JOUR: 10 ^{ÈME} JOUR ZIL-HAJJ	90
❖ RAM'Y JAMRAH	90
❖ QURBĀNIY	92
❖ HALQ/TAQSWEER	94
❖ TWAWĀF-É-ZIYĀRAH	96
4. QUATRIÈME JOUR: 11 ^{ÈME} JOUR ZIL-HAJJ	98
5. CINQIÈME JOUR: 12 ^{ÈME} JOUR ZIL-HAJJ	99

TWAWĀF-É-WIDĀ' 101

HAJJ-É-BADAL 103

VISITE À MADEENAH MUNAWWARAH 108

1. VERTUS DE MADEENAH MUNAWWARAH	108
2. RASOULULLĀH ﷺ RÉCOMMANDE FAIRE ZIYĀRAH DE SO QABR MUBĀRAK	110
3. BANN SWAHĀBAH FINN VOYAGER POU FAIRE ZIYĀRAH QABR DE RASOULULLĀH ﷺ	111
4. SAYYIDUNĀ 'IYSĀ ﷺ POU FAIRE ZIYĀRAH QABR DE RASOULULLĀH ﷺ	113
5. BANN SALAF ET KHALAF LORS QABR DE RASOULULLĀH ﷺ	113
6. QUAND ARRIVE MADEENAH MUNAWWARAH	126

7.	COUMA DONNE PRÉSENCE DANS DARBĀR DE RASOULULLĀH ﷺ ?	127
8.	SALĀM À RASOULULLĀH ﷺ	130
9.	DEMANDE SHAFĀ'AH (INTERCESSION) AVEC RASOULULLĀH ﷺ	131
10.	TRANSMETTRE SALĀM DE BANN LES AUTRES DIMOUNES À RASOULULLĀH ﷺ	134
11.	SALĀM À SAYYIDUNĀ ABOU BAKR SWIDDEEQ ؓ ET SAYYIDUNĀ 'UMAR ؓ	135
12.	NAMĀZ DANS RAWDWAT-UL-JANNAH (JANNAT KA TUKRĀ)	136
13.	ZIYĀRAH DE BANN PLACES SACRÉES DANS MADEENAH MUNAWWARAH:	136
	❖ JANNAT-UL-BAQEE'	137
	❖ MASJID-É-QUBĀ	138
	❖ MONTAGNE UHUD	140
	❖ SHUHADĀ-É-UHUD	140
14.	COTT LI MEILLEUR POU BANN MADAMES FAIRE NAMĀZ ?	141
	APRÈS HAJJ	146

اللَّهُمَّ ارْزُقْنَا زِيَارَةَ حَرَمِكَ وَحَرَمِ حَبِيبِكَ الْمُصْطَفَى ﷺ

اللَّهُمَّ ارْزُقْنَا شَهَادَةً فِي سَبِيلِكَ وَاجْعَلْ مَوْتَنَا فِي بَلَدِ رَسُولِكَ ﷺ



الحمد لله رب العالمين والصلوة والسلام على أشرف الأنبياء وسيد
المرسلين سيدنا وحبينا وشفيعنا محمد وعلى آله و أصحابه أجمعين

INTRODUCTION

D'abord mo remercier Allâh ﷻ, Celui ki finn donne moi « *Tawfeeq* » pou mo prépare ça livre-là. Ki Allâh accepter ça travail-là. Ki Allâh faire ça vinn enn « *Swadaqah Jâriyah* » pou moi, mo famille et mo bann professeurs (musulmans).

Alhamdu Lillâh ! Chaque année nombreux frères et sœurs musulmans prépare pou alle Makkah Mukarramah, pou accomplir Hajj et 'Umrah. Li bon garde en tête ki préparation pou accomplir Hajj veut dire aussi ki nous emprann comment accomplir Hajj correctement d'après Sharee'ah. Surtout quand nous pas conner si nous pou gagne l'occasion alle lors ça la terre-là encore une fois oubien non.

Dans chaque époque, bann 'Ulamâ finn écrire plusieurs livres pou explique façon accomplir Hajj et 'Umrah. Mais la plupart de ça bann livres-là (zott) dans la langue Arabe oubien Urdu. De ce fait, plusieurs bann frères et sœurs musulmans pas reussit emprann bann MASS'ALAH importants

concernant Hajj et 'Umrah et donc zott commettre plusieurs erreurs pendant Hajj et 'Umrah.

Ainsi mo finn prépare ça livre-là pou explique brièvement façon accomplir Hajj et 'Umrah. Puisque la plupart Hâjiy faire Hajj-é-Tamattu', alors mo finn concentrer plus lors. À la fin, mo finn explique Ziyârat Madeenah Munawwarah à la lumières de quelques preuves. Mo demande à celui ki envi gagne plus détails lors ça sujet-là, pou li consulter bann livres tel que Bahâr-é-Sharee'at, etc...

Mo remercier sincèrement **Sayyidee 'Allâmah Shaykh Hâfiz Qâriy Mansoor** رحمته الله pou so soutien, so bann conseils très précieux et so le temps ki li finn accorde moi pou la révision et correction de ça livre-là en entier. جزاه الله خير الجزاء

Mo demande tous bann frères et sœurs ki pé alle accomplir Hajj, pou zott pense moi dans zott Du'â. Si possible, demande Du'â ki Allâh donne moi l'occasion accomplir Hajj ensemble avec mo épouse, Faranaz et mo ti-fille Wajiihah au moins enn fois dans la vie. Mo souhaite pou tous bann frères et sœurs Hâjiy:

HAJJ MABROUR

Deuxième Edition

Shawwâl 1445 Hijriy

Avril 2024

'Abdul Mustwafâ

Ahmad P. Mosbally

Ferry Boat Road, Deux Frères, GRSE

mosbally786@yahoo.com

بِسْمِ اللَّهِ الرَّحْمَنِ الرَّحِيمِ

1. HAJJ: ENN PILIER DE L'ISLÂM.

Allâh dire:

وَلِلَّهِ عَلَى النَّاسِ حِجُّ الْبَيْتِ مَنِ اسْتَطَاعَ إِلَيْهِ سَبِيلًا ط وَمَنْ كَفَرَ فَإِنَّ اللَّهَ
غَنِيٌّ عَنِ الْعَالَمِينَ

Et acause Allâh, pèlerinage (Hajj) de la maison (Ka'bah) imposé lors bann dimounes, celui ki éna capacité entame enn voyage. Et celui ki finn nier, eh bien, Allâh (Li) indépendant de tous les mondes.

Ref: Qur'ân - 3:97

وَاتِمُّوا الْحَجَّ وَالْعُمْرَةَ لِلَّهِ ط

Et accomplir Hajj et 'Umrah acause Allâh.

Ref: Qur'ân - 2:196

Rasoulullâh ﷺ dire:

بُنِيَ الْإِسْلَامُ عَلَى خَمْسٍ: شَهَادَةٌ أَنْ لَا إِلَهَ إِلَّا اللَّهُ وَأَنَّ مُحَمَّدًا رَسُولُ اللَّهِ، وَإِقَامُ الصَّلَاةِ،
وَإِيتَاءُ الزَّكَاةِ، وَالْحَجِّ، وَصَوْمِ رَمَضَانَ

Islâm finn bâtir lors cinq (kitchoses):

1. Témoignage ki personne pas mérite 'Ibâdat (l'adoration) apart Allâh et ki Muhammad ﷺ (li) le messenger de Allâh.
2. Établissement Namâz.
3. Donne Zakaat.
4. Accomplir Hajj.
5. Observe Rozâ pendant Ramadwân.

2. VERTUS ACCOMPLIR HAJJ & 'UMRAH.

Rasoulullâh ﷺ dire:

مَنْ حَجَّ لِلَّهِ فَلَمْ يَرْفُثْ، وَلَمْ يَفْسُقْ، رَجَعَ كَيَوْمِ وُلِدَتْهُ أُمُّهُ

Celui ki accomplir Hajj acause Allâh, et li pas prononce narien déplacé et ni li faire quique action déplacée, li retourne comme le jour ki so maman ti donne li naissance.

Ref: Swaheeh Bukhâriy HNo 1521

Rasoulullâh ﷺ dire:

تَابِعُوا ابْنَيْنِ الْحَجِّ وَالْعُمْرَةِ، فَأَهُمَا: يَفِيَانِ الْفَقْرَ وَالذُّنُوبَ، كَمَا يَنْفِي الْكَبِيرَ: خَبَثَ الْحَدِيدِ وَالذَّهَبِ وَالْفِضَّةِ، وَلَيْسَ لِلْحَجِّ الْمُبْرُورِ ثَوَابٌ دُونَ الْجَنَّةِ

Accomplir Hajj et 'Umrah successivement. Car les deux (zott) enlève la pauvreté et péchés, pareil couma enn soufflet de forge enlève impureté depuis ferraille, l'or et l'argent. Et pou Hajj Mabroure, péna aucaine Thawâb apart Jannah (*paradis*).

Ref: Sunann Nasâiy HNo 2631

Rasoulullâh ﷺ dire:

وَقَدْ لَدَّ ثَلَاثَةٌ: الْعَازِي، وَالْحَاجُّ، وَالْمُعْتَمِرُ

Bann invités de Allâh sont trois:

1. Enn Ghâziy (enn guerrier ki faire Jihâd).
2. Enn personne ki accomplir Hajj.
3. Enn personne ki accomplir 'Umrah.

Ref: Sunann Nasâiy HNo 2625

Rasoulullâh ﷺ dire:

الْعُمْرَةُ إِلَى الْعُمْرَةِ تَكْفِيرُ مَا بَيْنَهُمَا

Enn 'Umrah jusqu'à enn deuxième 'Umrah efface péchés ki finn commettre entre zott.

Ref: Jâmi' Tirmiziy HNo 933

Rasoulullâh ﷺ dire:

عُمْرَةٌ فِي رَمَضَانَ تَعْدِلُ حَجَّةً

'Umrah durant le mois de Ramadwân est égal à Hajj (*en terme Thawâb*).

Ref: Jâmi' Tirmiziy HNo 939

3. PÉCHÉ PAS ACCOMPLIR HAJJ.

Rasoulullâh ﷺ dire:

مَنْ مَلَكَ زَادًا وَرَاحِلَةً تُبَلِّغُهُ إِلَى بَيْتِ اللَّهِ وَلَمْ يَحُجَّ فَلَا عَلَيْهِ أَنْ يَمُوتَ يَهُودِيًّا، أَوْ
نَصْرَانِيًّا

Celui ki possède provisions et monture pou amène li jusqu'à la maison de Allâh, mais li pas accomplir Hajj, alors ça fait rien ki li mort comme enn juif oubien comme enn chrétien.

Ref: Jâmi' Tirmiziy HNo 812

MASS'ALAH:

Celui ki pas accepter ki Hajj (li) enn parmi bann piliers de l'Islâm et ki li « **FARDW** » (obligatoire) lors bann musulmans, alors ça personne-là (li) enn Kâfir (*mécréant*). Celui ki accepter ki Hajj obligatoire lors bann musulmans, mais li pas accomplir li malgré li éna le moyen, alors li enn « **FĀSIQ** » (*pécheur*).

4. HAJJ OBLIGATOIRE SEULEMENT ENN FOIS DANS LA VIE.

Sayyidunâ Abou Hurayrah ﷺ dire:

خَطَبْنَا رَسُولَ اللَّهِ صَلَّى اللَّهُ عَلَيْهِ وَسَلَّمَ فَقَالَ أَيُّهَا النَّاسُ قَدْ فَرَضَ اللَّهُ عَلَيْكُمُ الْحَجَّ فَحُجُّوا فَقَالَ رَجُلٌ أَكُلَّ عَامٍ يَا رَسُولَ اللَّهِ فَسَكَتَ حَتَّى قَالَهَا ثَلَاثًا فَقَالَ رَسُولُ اللَّهِ صَلَّى اللَّهُ عَلَيْهِ وَسَلَّمَ لَوْ قُلْتُمْ نَعَمْ لَوَجِبَتْ وَلَمَّا اسْتَطَعْتُمْ

Rasoulullâh ﷺ finn adresse nous et Li ﷺ finn dire:

« O bann dimounes ! Allâh finn faire Hajj vinn obligatoire lors zott, alors accomplir Hajj. »

Enn personne finn dire : « Yâ RasoulAllâh ﷺ ! Eski chaque année (Hajj obligatoire) ? »

Rasoulullâh ﷺ finn reste tranquille et la personne finn pose même question trois fois.

Ensuite Rasoulullâh ﷺ finn dire : « Si mo ti dire 'Oui', alors (Hajj) ti pou vinn obligatoire (lors zott chaque année) mais zott pas ti pou capave (accomplir li). »

Ref: Swaheeh Muslim HNo 2380

5. HAJJ OBLIGATOIRE LORS KI SANN-LÀ ?

Hajj (li) obligatoire lors enn personne ki satisfaire tous bann conditions suivantes:

1. Être musulman.
2. Être sain d'esprit(عاقل).
3. Li finn atteindre l'âge de puberté (بالغ).
4. Être en bonne santé.

5. Li enn personne libre c.à.d. li pas esclave.

6. Li éna le moyen (استطاعة).

Du moment, enn personne satisfaire tous ça bann conditions-là, li bizin pas tardé pou accomplir so Hajj.

Rasoulullâh ﷺ dire:

تَعَجَّلُوا إِلَى الْحَجِّ - يَعْنِي: الْفَرِيضَةَ - فَإِنَّ أَحَدَكُمْ لَا يَدْرِي مَا يَعْرِضُ لَهُ

Faire vite dans accomplir Hajj ki obligatoire, parce ki personne parmi zott pas conné ki capave arrive li.

Ref: Musnad Ahmad HNo 2867

Malheureusement éna beaucoup dimounes (zott) satisfaire tous ça bann conditions-là, mais zott pas alle accomplir Hajj. Zott attendre quand zott pou vieillit, à ce moment zott pou accomplir Hajj. Certainement c'est enn grand péché ki bizin éviter à tout prix. En sus de ça, nous pas conner ki finnn réservé pou nous dans futur. Attention avant la vieillesse vini, la mort fini arrive chez nous !

MASS'ALAH : Si enn musulman finnn accomplir Hajj, mais après li finnn vinn « **MURTAD** » (معاذ الله), c.à.d. li finnn renonce Islâm. Ensuite li finnn lire Kalimah et li finnn ré vinn musulman. Dans ce cas, Hajj pou obligatoire (Fardw) lors li, si li éna le moyen. Li pou bizin ré accomplir Hajj.

[Bahâr-é-Sharee'at 1/502]

MASS'ALAH : Hajj pas obligatoire lors enn personne ki mentalement malade (fou). **[Bahâr-é-Sharee'at 1/502]**

MASS'ALAH : Hajj pas obligatoire lors enn personne handicapé, aveugle et enn vieux dimoune ki pas capave assize lors monture par li-même.

[**Bahâr-é-Sharee'at 1/503**]

MASS'ALAH : Si enn “Nâ-Bâligh” (*celui ki pas encore atteindre l'âge de puberté*) finn accomplir Hajj, alors cela pou considéré comme “Nafl”. Ainsi Hajj pou obligatoire lors li, quand li pou vinn “Bâligh” (*atteindre l'âge de puberté*), si li éna le moyen. [**Bahâr-é-Sharee'at 1/502**]

MASS'ALAH : Hajj (li) obligatoire lors celui ki possède autant du-bien ki suffit pou li arrive jusqu'à Makkah Mukarramah et ça du-bien là finn reste avec li dans so possession jusqu'à ki l'époque Hajj arriver (*c.à.d. début du mois de Shawwâl*), dans ce cas Hajj vinn obligatoire lors li enn fois dans so la vie. En sus de ça, li bizin éna suffisamment l'argent pou quitte avec so famille pou bann-là servi pendant so absence. [**Bahâr-é-Sharee'at 1/503**]

6. TYPES DE HAJJ.

Éna trois types de Hajj:

1. Quirân
2. Ifrâd
3. Tamattu'

i. Hajj Quirân

Celui ki accomplir Hajj Quirân, li attache Ihrâm pou Hajj et 'Umrah. Quand li arrive Makkah, li faire 'Umrah. Quand li termine so 'Umrah, li pas faire Halq (*raser cheveux*) oubien Taqsweer (*taille cheveux*). Li reste dans l'état de Ihrâm

jusqu'à bann jours de Hajj. Quand li termine so Hajj, li faire Qurbâni et li rase/taille so cheveux, c'est à ce moment-là ki li sorti dépi l'état de Ihrâm.

ii. Hajj Ifrâd

Dans ça Hajj-là, 'Umrah pas inclut. C'est seulement bann habitants de Makkah Mukarramah et bann « Hilliy » (*bann celui ki habite entre Haram et Meeqât*) ki accomplir Hajj Ifrâd.

iii. Hajj Tamattu'

Celui ki accomplir Hajj Tamattu', li attache Ihrâm pou seulement 'Umrah quand li pé sorti la caze. Enn fois ki li arrive Makkah, li accomplir so 'Umrah. Ensuite li faire Halq (*rase cheveux*) oubien Taqsweer (*taille cheveux*). Maintenant li retire so Ihrâm, et li retourne dans so l'état normal. Bann restrictions de Ihrâm n'est plus applique lors li. Ensuite quand arrive 8^{ème} jour Zil Hajj, li ré-attache Ihrâm avec l'intention faire Hajj.

NOTE IMPORTANT:

Puisque Hajj Tamattu' (li) plus facile, la majorité de bann mauriciens faire ça Hajj-là même. Ainsi celui ki pé faire Hajj Tamattu', li bizin attache Ihrâm pou SEULEMENT 'Umrah, quand li pé sorti la caze. Li pas bizin inclure Niyyat (l'intention) Hajj là-dans. C'est le 8 Zil-Hajj ki li pou ré attache Ihrâm à Makkah, pou accomplir Hajj.

Si arrivé li faire Niyyat 'Umrah et Hajj ensemble, alors cela vinn Hajj Quirân. Et donc, li pou bizin reste avec Ihrâm jusqu'à le 10 Zil-Hajj.

7. MEEQÂT.

Mawâqeet (pl. de Meeqât) c'est cinq endroits lesquels enn personne ki pé alle Makkah, pas capave traverser sans être dans l'état de Ihrâm. Cela appliquer même si la personne pé alle faire commerce oubien pou enn autre raison à Makkah.

[Bahâr-é-Sharee'at 1/520]

Ainsi la personne bizin porte so Ihrâm avec Niyyat 'Umrah/Hajj. Quand li arrive Makkah, li fini accomplir 'Umrah/Hajj, c'est à ce moment ki li retourne dans l'état normal.

Sayyidah Āishah ﷺ dire:

وَقَّتْ رَسُولُ اللَّهِ صَلَّى اللَّهُ عَلَيْهِ وَسَلَّمَ لِأَهْلِ الْمَدِينَةِ ذَا الْحُلَيْفَةِ، وَأَهْلِي الشَّامِ وَمِصْرَ
الْجُحْفَةَ، وَأَهْلِي الْعِرَاقِ ذَاتَ عَرِيقٍ، وَأَهْلِي بَنِي قُرَيْنًا، وَأَهْلِي الْيَمَنِ يَلْمَلَمَ

Rasoulullâh ﷺ finn désigne comme Meeqât (bann endroits suivants):

1. **Zul-Hulayfah** pou bann habitants de Madeenah.
2. **Juhfah** pou bann habitants de la Syrie et l'Égypte.
3. **Zât 'Irq** pou bann habitants de Irâq.
4. **Qarn** pou bann habitants de Najd.
5. **Yalamlam** pou bann habitants de Yemen.

Ref: Sunann Nasâiy HNo 2656

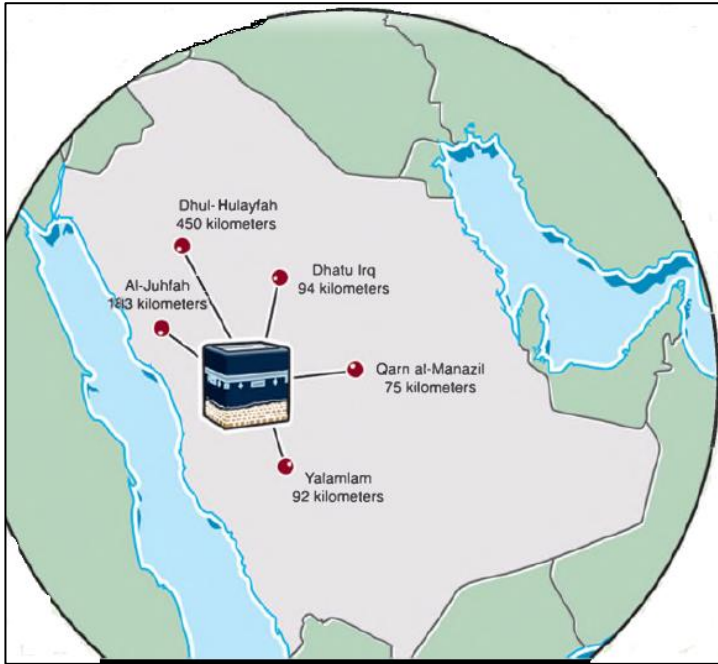

Les cinq Meeqât

MASS'ALAH : Si enn personne pé alle Makkah comme so première destination et li traverse Meeqât sans être dans l'état de Ihrâm, alors li pou bizin paye enn **DAM**.

[**Bahâr-é-Sharee'at 1/599**]

MASS'ALAH: Si enn personne pé alle Madeenah avant, alors li pas bizin attache Ihrâm. Quand li quitte Madeenah pou alle Makkah, à ce moment li bizin attache Ihrâm avant li traverse Zul-Hulayfah. [**Bahâr-é-Sharee'at 1/520**]

MASS'ALAH : Enn madame ki dans état de Hayz (*période*) oubien Nifâs (*saignement après donne naissance*)

bébé) aussi bizin être dans l'état de Ihrâm avant li traverse Meeqât. Mais li pas pou faire Namâz dans ça état-là.

8. IHRÂM.

Litéralement « Ihrâm » veut dire rendre « Harâm ». Selon Sharee'ah, quand enn personne rentre dans l'état de Ihrâm, certaines choses ki ti Halâl pou li avant (zott) vinn Harâm lors li jusqu'à ki li reste dans ça état-là et li pas complète so 'Umrah/Hajj.

- **IHRÂM POU BANN HOMMES** c'est deux pièces de tissus ki péna couture.
- **IHRÂM POU BANN MADAMES** c'est vêtements ki finn coudre normalement. Bann madames gagne droit mettre les gants et chaussette aussi. Mais zott pas gagne droit couvert zott visage avec enn tissus (Burqah) ki touche avec zott visage.
- **AVANT ATTACHE IHRÂM**, li meilleur fini taille cheveux, raser et taille z'ongles. Li préférable faire Ghusll. Si non, seulement Wudhu aussi (li) suffit.
- **QUAND FINI METTRE IHRÂM**, bizin prend précautions pou pas salir li parce ki ou éna pou accomplir bann 'Ibâdat dans ça linge-là. Si moyen permettre, li meilleur ou garde enn Ihrâm réserve afin ki si jamais enn sale, ou capave change li et mettre enn autre.

BANN KITCHOSES KI « HARÂM » (INTERDIT) DANS L'ÉTAT DE IHRÂM.

Dans l'état de Ihrâm, éna certaines choses ki Harâm (interdit) pou seulement bann hommes mais zott permissible pou bann madames. Par exemple:

1. Li interdit pou bann hommes mettre enn linge ki éna couture tel que chemise, pantalon, Kurtâ, sous-vêtements, chaussette, etc...
2. Bann hommes pas gagne droit couvert zott la tête. Ainsi li interdit pou zott mettre bonnet, `Imâmah (turban), casquette oubien pose enn mouchoir lors zott la tête.
3. Enn homme pas gagne droit charier valises oubien quique sacs lors so la tête.
4. Bann hommes pas gagne droit mettre les gants.
5. Bann hommes pas gagne droit porte enn chaussure oubien savate ki couvert les os ki trouve au milieu de zott li-pieds (*métatarses*).

Bann choses suivantes (zott) Harâm (interdit) pou hommes et dames dans l'état de Ihrâm:

1. Li strictement interdit pou parfume le corps et Ihrâm avec Attar, etc...
2. Pas gagne droit lave le corps oubien cheveux avec savon parfumé, savonnette et shampooing.
3. Li interdit pou servi la crème parfumé et de l'huile parfumé.
4. Li interdit pou mange bann kitchoses parfumées cru tel que élaïti, etc... Mais si finn servi li dans quique cari, alors gagne droit mange cari-là.
5. Li strictement interdit pou cause bann paroles intimes et gagne rélation sexuelle avec époux/épouse. Frotte le corps oubien touche époux/épouse avec désir sexuel aussi (li) interdit.

6. Bizin évite bann paroles indécents et bann actions déplacées.
7. Pas gagne droit taille z'ongles.
8. Pas gagne droit taille cheveux et rase aucaine cheveux/poils lors le corps (embas le bras et l'ombril, etc...)
9. Bann hommes, ainsi que bann madames pas gagne droit couvert zott visage.

BANN KITCHOSES KI MAKROUH (DÉTESTABLE) DANS L'ÉTAT DE IHRĀM.

1. Enlève saleté depuis le corps et peigne cheveux.
2. Lave le corps oubien cheveux avec savon ki péna parfum pou enlève saleté. (*Mais en cas de nécessité capave servi savon ki péna parfum*).
3. Senti parfum par exprès.
4. Senti bann feuilles ki donne parfum tel que cotomili, la menthe, géranium, etc... Toutefois si finn servi ça dans quique cari, capave mange ça cari-là.
5. Assize dans enn place cott pé vendre parfum avec l'intention senti parfum.
6. Li Makrouh pou servi dentifrice.
7. Touche parfum (Attar, etc...) avec la main (li) Makrouh aussi longtemps ki pas gagne ça parfum-là lors la main oubien Ihrâm. Sinon, si finn gagne parfum lors le corps oubien Ihrâm, à ce moment li Harâm (interdit). Ainsi bizin évite servi tissue ki donne parfum (*refreshing towel*) ki normalement être distribué dans avion.

8. Servi Surmah ki donne parfum.
9. Couvert le nez oubien enn partie visage avec linge/mouchoir.
10. Attache bandage lors quique partie le corps sans aucaine raison valable.
11. Servi enn ceinture avec l'intention Ihrâm pas tombé. Mais si servi ceinture avec l'intention garde l'argent et bann documents importants, à ce moment li pas Makrouh.

BANN KITCHOSES KI « JÄIZ » (PERMISSIBLE) DANS L'ÉTAT DE IHRÂM.

1. Faire Miswâk.
2. Mettre bague.
3. Servi Surmah ki pas donne parfum.
4. Prend enn bain, sans enlève saleté depuis le corps.
5. Lave linge.
6. Gratte la tête ou le corps d'une manière ki cheveux pas casser.
7. Servi parapluie oubien assize dans l'ombrage.
8. Retire/Taille enn z'ongle ki finn cassé.
9. Arrache le-dent.
10. Casse bouton.
11. Retire bann cheveux ki sorti depuis cott lizié.
12. Faire circoncision (Khatna).
13. Tuer bann insectes et bann animeaux dangereuse tel que lézard, scorpion, moustiques, etc...

14. Mettre enn Ta'weez dans li-cou ki finn enveloppé dans enn la toile ki péna couture.

9. BANN OFFENCES ET ZOTT KAFFĀRAH (EXPIATIONS).

Après ki nous finn emprann à propos bann kitchoses ki interdit et détestable dans l'état de Ihrâm, maintenant nous pou étudiez concernant zott Kaffârah (expiation) si arrivé nous commettre zott volontairement oubien involontairement. Normalement éna trois types de Kaffârah ki nous payer:

1. **DAM** c'est-à-dire égorge enn cabri oubien enn bouc oubien enn mouton.
2. **BADANAH** c'est-à-dire égorge enn bœuf/vache oubien enn chameau.
3. **SWADAQAH** c'est-à-dire ou donne valeur enn Swadaqah-é-Fitr à enn dimoune pauvre.

MASS'ALAH : Li obligatoire pou paye Kaffârah de enn offence même si ou finn commettre cela involontairement et par oubli. En cas finn commettre ça offence-là volontairement, alors bizin faire Tawbâ aussi.

[Bahâr-é-Sharee'at 1/583]

MASS'ALAH : Si finn arrivé commettre enn offence acause maladie, oubien acause chaleur ou fraîcheur extrême, oubien acause finn blesser/bruler, alors dans ce cas:

- I. Si ça offence-là (so) Kaffârah c'est paye enn Dam, au lieu paye enn Dam, capave donne Swadaqah à 6 personne pauvres. (*Si finn donne 6 Swadaqah à enn seule personne pauvre, cela pou considéré comme enn seule Swadaqah. Donc bizin donne 6 différents personnes.*) Enn deuxième option c'est ki capave donne deux l'heure repas plein ventre à 6 personnes pauvres au lieu paye Dam. Enn troisième option c'est ki si la personne pas envi donne Swadaqah, alors li garde trois jours Rozâ au lieu paye enn Dam.
- II. Si ça offence-là (so) Kaffârah c'est donne Swadaqah, alors ou éna le choix. Sois paye enn Swadaqah oubien garde 1 jour Rozâ. [**Bahâr-é-Sharee'at 1/583**]

Voici Kaffârah de certaines actions, si faire zott dans l'état de Ihrâm:

- ❖ Si enn dimoune taille $\frac{1}{4}$ oubien plus que ça cheveux de so la tête oubien so la barbe, li bizin paye enn DAM. Si li taille moins ki $\frac{1}{4}$, alors dans ce cas, li bizin donne Swadaqah. [**Bahâr-é-Sharee'at 1/588**]
- ❖ Si 2 ou 3 brin cheveux finn casser pendant Wudhu oubien quand pé gratte le corps, pou chaque brin cheveu donne enn morceau du pain en charité. Si plus ki 3 brin cheveux casser, alors bizin donne Swadaqah.

[**Bahâr-é-Sharee'at 1/588**]

- ❖ Si enn personne éna enn maladie ki faire so cheveux tombé sans ki touche zott avec la main, dans ce cas li pas bizin donne Swadaqah oubien paye Dam.

[**Bahâr-é-Sharee'at 1/588**]

- ❖ Si finn gagne parfum (*Attar, etc...*) lors le corps oubien Ihrâm, alors si dimoune dire ki parfum-là beaucoup (*même si finn gagne dans enn ti partie du corps*), dans ce cas ou bizin paye enn DAM. Sinon, si parfum-là tiguitte, donne Swadaqah. [**Bahâr-é-Sharee'at 1/584**]

- ❖ Si enn **homme** finn porte enn linge ki éna couture par exprès oubien par oubli, même pou enn ti moment, li bizin donne Swadaqah. Si finn porte linge cousu pendant enn journée (à partir soleil lever jusqu'à coucher soleil) oubien enn nuit (coucher soleil jusqu'à soleil lever le lendemain) oubien ça quantité le temps-là (12 hr) oubien plus que ça, dans ce cas li bizin paye DAM. [**Bahâr-é-Sharee'at 1/586**]

- ❖ Si enn **homme** couvert $\frac{1}{4}$ partie oubien plus que ça partie de so la tête oubien so visage par exprès oubien par oubli (et même quand li pé dormi) pendant enn journée (à partir soleil lever jusqu'à coucher soleil) oubien enn nuit (coucher soleil jusqu'à soleil lever le lendemain) oubien ça quantité le temps-là (12 hr) oubien plus que ça, dans ce cas li bizin paye DAM.

[**Bahâr-é-Sharee'at 1/587**]

- ❖ Si enn **homme** couvert $\frac{1}{4}$ partie oubien plus que ça partie de so la tête oubien so visage par exprès oubien

par oubli pendant moins ki enn journée (à partir soleil lever jusqu'à coucher soleil) oubien enn nuit (coucher soleil jusqu'à soleil lever le lendemain) oubien moins qui ça quantité le temps-là (12 hr), alors li donne Swadaqah. [**Bahâr-é-Sharee'at 1/587**]

❖ Si enn **madame** couvert $\frac{1}{4}$ partie oubien plus que ça partie de so visage par exprès oubien par oubli pendant enn journée (à partir soleil lever jusqu'à coucher soleil) oubien enn nuit (coucher soleil jusqu'à soleil lever le lendemain) oubien ça quantité le temps-là (12 hr) oubien plus que ça, dans ce cas li bizin paye DAM. [**Bahâr-é-Sharee'at 1/587**]

❖ Si enn **madame** couvert $\frac{1}{4}$ partie oubien plus que ça partie de so visage par exprès oubien par oubli pendant moins ki enn journée (à partir soleil lever jusqu'à coucher soleil) oubien enn nuit (coucher soleil jusqu'à soleil lever le lendemain) oubien moins qui ça quantité le temps-là (12 hr), alors li donne Swadaqah.

[**Bahâr-é-Sharee'at 1/587**]

❖ Si finn touche/caresse épouse avec désir sexuelle, même si pas finn éjaculer, bizin paye DAM. Si l'épouse finn gagne plaisir quand so époux finn faire cela, li aussi bizin paye DAM. **Mais li permissible pou touche époux/épouse sans désir sexuelle.**

[**Bahâr-é-Sharee'at 1/589**]

❖ Péna aucaine Kaffârah pou celui ki gagne « Ihtilâm » dans l'état de Ihrâm. [**Bahâr-é-Sharee'at 1/589**]

❖ Si enn dimoune taille tous les 5 z'ongles de so la main oubien li-pied oubien tous les 20 z'ongles de so la mains et li-pied dans enn séance, li bizin paye enn DAM. Si li finn taille moins ki 5 z'ongles de so la main oubien li-pied, alors li paye enn Swadaqah pou chaque z'ongle ki li finn tailler. Si li taille tous bann z'ongles de deux la mains dans enn séance et dans enn deuxième séance, li taille tous bann z'ongles de deux lipieds. Dans ce cas, li bizin paye 2 DAM. Si li taille tous bann z'ongles de deux la mains et li-pieds dans quatre différents séances, li bizin paye 4 DAM.

[**Bahâr-é-Sharee'at 1/589**]

NOTE : *Pou gagne plus détails, consultez Bahâr-é-Sharee'at.*

10. PRÉPARATION POU HAJJ.

Li important pou nous prépare nous physiquement et moralement pou accomplir ça grand 'Ibâdat-là. Quelque jours avant nous départ, li bon si nous faire impé exercices physiques afin que li vinn facile pou nous accomplir bann rites de Hajj et 'Umrah. En sus de ça, prend impé fortifiants aussi si bizin.

Préparer moralement veut dire nous bizin être prêts pou faire face à bann difficultés ki capave surgir pendant 'Umrah et Hajj. Nous bizin garde en tête ki pendant Hajj, pou éna environ 3 millions personnes ensemble avec nous dans Haram, Minâ, Arafât et

Muzdalifah. À aucune moment, nous pas bizin donne bann-là du tort physique ou verbale.

Allâh dire:

فَلَا رَفَتْ وَلَا فُسُوقَ وَلَا جِدَالَ فِي الْحَجِّ ط

Faudrais pas cause bann paroles indécentes, ni (faire) péché et ni la guerre avec kikène toute la durée de Hajj.

Ref: Qur'ân - 2 :197

Dans nous préparation, nous bizin aussi prend note de ça bann kitchoses-là :

1. Nous l'intention bizin sincère. Nous faire Hajj pou gagne l'agrément de Allâh, et non plus pou gagne titre « Hâjji Sahab ».
2. Nous faire Tawbah de nous bann péchés, grands et petits. Dans Tawbah, éna trois points importants :
 - a. Regret lors péché ki finn arriver commettre dans le passé. Céki capave remédier/reparer par quique moyen, alors remédier. Par exemple, si finn manque Namâz oubien Rozâ ki Fardw dans le passé, alors faire z'effort pou remplacer. Si finn arriver ki ou finn prend kitchose pou kikène illégalement, alors retourne la personne so objet et présente ou excuse. Si ou doit kikène, alors rembourse li oubien faire enn arrangement avec li.
 - b. Évite le maximum bann péchés à présent.
 - c. Prend décision ferme pou pas approche avec bann péchés dans l'avenir.

3. Alle faire Hajj avec l'argent ki ou finn gagner dans enn façon Halâl et propre.
4. Li recommandé pou joindre bann proches et présente excuse pou bann erreurs ki finn capave arriver, oubien pou bann du tort ki nous finn capave cause bann-là.
5. Prend bann choses essentiels ki ou pou bizin, pou ça voyage-là. Mais à ne pas oublier ki plus grand provision c'est **TAQWĀ** (la piété).

Allâh pé dire : [2 :197]

وَتَزَوَّدُوا فَإِنَّ خَيْرَ الزَّادِ التَّقْوَىٰ

Prend zott provisions, et meilleure provision c'est Taqwâ.

11. ENN MADAME ÊTRE ACCOMPAGNÉE PAR SO ÉPOUX OUBIEN ENN MAHRAM.

La loi Sharee'ah finn imposer ki enn fille/madame ki bizin voyage enn distance de 92 km ou plus pou arrive à Makkah Mukarramah, bizin être accompagnée par so époux oubien quique so Mahram.

Rasoulullâh ﷺ dire:

«لَا يَجْلُونَ رَجُلًا بِامْرَأَةٍ، وَلَا تُسَافِرَنَّ امْرَأَةٌ إِلَّا وَمَعَهَا مُحْرَمٌ»، فَقَامَ رَجُلٌ فَقَالَ: يَا رَسُولَ اللَّهِ، اكْتَتَبْتُ فِي غُرُوبَةٍ كَذَا وَكَذَا، وَخَرَجْتُ امْرَأَتِي حَاجَةً، قَالَ: «اذْهَبِي فَحُجِّي مَعَ امْرَأَتِكَ»

Enn homme pas bizin être seul avec enn madame, et enn madame bizin pas voyager sauf en compagnie de enn Mahram.

Enn dimoune finn débouter et li finn dire : « Yâ Rasoul-Allâh ﷺ ! Mo finn être recruté pou participe dans tel Ghazwah (bataille), et mo épouse finn sorti pou accomplir Hajj. »

Rasoulullâh ﷺ finn dire : « Allé et accomplir Hajj ensemble avec to épouse. »

Ref: Swaheeh Bukhâriy HNo 3006

Rasoulullâh ﷺ dire:

لَا تَحْجُّنَّ امْرَأَةً إِلَّا وَمَعَهَا ذُو مَحْرَمٍ

Enn madame bizin pas accomplir Hajj excepté en compagnie de enn Mahram.

Ref: Sunann Ad-Dârr Qutwniy 2/454 – HNo 2408

MASS'ALAH : Li important ki le Mahram (oubien so époux) avec ki enn madame pé voyager (li) sain d'esprit (c.à.d. *li pas fou*), li « Bâligh » (*li fini atteindre l'âge de puberté*) et li pas enn Fâsiq (pécheur).

[Bahâr-é-Sharee'at 1/506]

MASS'ALAH : Si enn fille/madame éna le moyen pou accomplir Hajj, mais li péna aucaine Mahram oubien li pas marriée, dans ce cas li pas accomplir Hajj. Avant li mort, li Wâjib pou li faire « Waswiyyah » (*testament*) pou quelqu'un accomplir Hajj de so coté (Hajj-é-Badal).

[Radd-ul-Muhtâr 3/465]

KI SANN-LA MAHRAM ?

Mahram c'est ça homme avec celui ki li Harâm (défendu) pou enn fille/madame faire Nikah, pou tous le temps. Éna trois types de Mahram:

1. Mahram par relation du sang.
2. Mahram par mariage (Nikah).
3. Mahram par l'allaitement.

Mahram par relation du sang pou enn fille/madame c'est bann personnes suivants:

1. So descendants c.à.d. so garçon (fils) - so ti z'enfant (petit-fils) - so arrière petit-fils.
2. So ascendants c.à.d. so papa, so grand-père [Dada & Nana], arrière-grand-père [Par-Nana & Par-Dada].
3. Descendants de so parents c.à.d. so frère, que ce soit so propre frère ou so demi-frère, propre frère ou demi-frère so garçon, propre sœur ou demi-sœur so garçon, propre frère ou demi-frère so petit-fils, propre ou demi-sœur so petit-fils, etc...
4. Bann z'enfants de so grand-parents (Nana et Dada) c.à.d. so Chacha & Mamou (propre oubien demi).

NOTE:

- Khâlou et Poupâ (zott) pas Mahram.
- Chacha, Mamou, Khâlah et Poupou (zott) z'enfants (*fils, arrière-petit-fils, etc...*) c.à.d cousins, cousins so garçon zott pas Mahram.

Mahram par mariage (Nikah) pou enn fille/madame c'est bann personnes suivants:

1. Descendants de so époux c.à.d. so beau-fils (demi-garçon), beau-fils so garçon...
2. Ascendant de so époux c.à.d. so beau-père, papa de so beau-père...
3. L'époux de so maman, c.à.d. so demi-papa.
4. L'époux de bann filles ki trouve dans so descendants, par exemple l'époux de so ti-fille (c.à.d so gendre), l'époux de so ti z'enfant...

NOTE:

- Beau-frère (li) pas Mahram.
- Bann z'enfants de époux so frère/sœur (zott) pas Mahram.

Parfois éna madames dire ki untel (li) couma mo garçon oubien li couma mo frère, acause ça mo pé alle Hajj avec li... Rappelle bien ki selon Sharee'ah, seulement être « couma garçon » oubien « couma frère » (li) pas suffit et li pas faire celui-ci vinn ou Mahram.

12. NAFL POU 'UMRAH.

Quand finn arrive le grand jour pou ou sorti la caze et voyage vers Makkah Mukarramah, prend enn bain (*faire Ghusll*) à la maison. Ensuite attache ou Ihrâm.

Si c'est pas l'heure Makrouh¹ oubien défendu² pou faire Namâz, alors faire 2 Rak'ât Nafl. Li meilleur si lire Sourah Kâfiroun dans premier Rak'at et Sourah Ikhâlâsw dans deuxième Rak'at, après lecture Sourah Fâtihah.

Li préférable pou bann homme couvert la tête pendant ki zott faire ça deux Rak'ât Nafl-là, parce ki zott pas encore rentre dans l'état de Ihrâm.

13. NIYYAT 'UMRAH.

Quand termine les 2 Rak'ât Nafl, bann hommes **bizin** découvert zott la tête. Celui ki pé alle faire seulement 'Umrah, ainsi que celui ki pé alle faire Hajj Tamattu' (zott) faire Niyyat comme suit:

اللَّهُمَّ إِنِّي أُرِيدُ الْعُمْرَةَ فَيَسِّرْهَا لِي وَتَقَبَّلْهَا مِنِّي نَوَيْتُ الْعُمْرَةَ
وَأَحْرَمْتُ بِهَا مُخْلِصًا لِلَّهِ تَعَالَى.

Allâhumma innee ouridul `umrata, fa yass-sirhaa lee wa taqab-balhaa min-nee. Nawaitul `Umrata wa ahramtou bihaa mukhliswann lillaahi ta'aalaa.³

¹ Li Makrouh pou faire Namâz Nafl entre Subh Swâdiq et lever du soleil (l'heure Namâz Fajr) et après Namâz 'Asr jusqu'à coucher du soleil.

² Li interdit pou faire Namâz (Fardw, Wâjib, Nafl, Qazâ) l'heure ki soleil pé lever, l'heure Zawâl et l'heure ki soleil pé coucher.

³ O Allâh ! Mo pé faire l'intention pou accomplir 'Umrah. Alors facilite li pou moi et accepter li de moi. Mo finn faire Niyyat pou 'Umrah et mo finn porte Ihrâm pou ça, uniquement acause Allâh.

Ensuite prononce Talbiyah (*de préférence 3 fois*) comme suit:

لَبَّيْكَ ۞ اللَّهُمَّ لَبَّيْكَ ۞ لَبَّيْكَ لَا شَرِيكَ لَكَ لَبَّيْكَ ۞ إِنَّ الْحَمْدَ وَالنِّعْمَةَ لَكَ
وَالْمُلْكَ ۞ لَا شَرِيكَ لَكَ ۞

Labbayk, Allâhumma labbayk. Labbayka laa shareeka laka labbayk. Innal-Hamda wa Ni'mata, laka wal-Mulk. Laa shareeka laka.⁴

Quand fini lire Talbiyah 3 fois, ou envoie Durood lors Rasoulullâh ﷺ et ou faire Du'â:

اللَّهُمَّ إِنِّي أَسْأَلُكَ رِضَاكَ وَالْجَنَّةَ وَأَعُوذُ بِكَ مِنْ غَضَبِكَ وَالنَّارِ
Allâhumma innee ass-aluka ridwaka wal jannata wa a'ouzubika min ghadwabika wan naar⁵

MASS'ALAH: Après avoir faire Niyyat pou 'Umrah/Hajj, bizin lire Talbiyah au moins 1 fois. Li meilleur lire li 3 fois. [**Bahâr-é-Sharee'at 1/523**]

MASS'ALAH : Bann hommes (zott) lire Talbiyah à haute voix, tandis que bann madames lire li à voix basse.

Ou reste lire Talbiyah pendant ou voyage, jusqu'à ki ou arrive cott Ka'bah.

⁴ *Mo présent! O Allâh, mo présent. Mo présent, To péna aucaine associé, mo présent. Tous éloge, tous faveur et tous l'autorité pou Toi. To péna aucaine associé.*

⁵ *O Allâh ! Mo pé demande Toi To l'agrément et Jannah. Et mo pé cherche To protection contre To châtement et contre l'Enfer.*

Astère ou finn rentre dans l'état de Ihrâm. Ainsi certaines kitchoses ki ti permettre avant, astère li pas permettre. (*Voir bann pages précédentes pou gagne bann détails lors là*)

ENN CONSEIL

Du moment ou faire Niyyat, bann restrictions de Ihrâm commence applique lors ou. Ainsi li meilleur attendre arrive près avec Meeqât pou faire Niyyat. Ou capave fini faire Ghusll, ou porte Ihrâm et ou faire deux Rak'ât Nafl à la maison. Mais ou pas faire Niyyat à la maison. Ou faire li dans avion quand arrive près avec Meeqât.

Si jamais, éna possibilité ou gagne sommeil oubien pas pou éna personne pou informe ou quand pou arrive près avec Meeqât, alors ou faire Niyyat le moment ki ou assize dans avion. À ne pas oublier ki si ou pas faire Niyyat avant traverse Meeqât, ou pou bizin paye enn Dam.

14. QUAND PÉ SORTI LA CAZE.

1. L'heure pé sorti la caze, demande zott tous pou faire Du'â pou ou et ou aussi faire Du'â pou bann-là.
2. Avant sorti la caze, faire 4 Rak'ât Namâz (deux par deux). Dans premier Rak'at, après Sourah Fâtihah lire Sourah Kâfiroun. Dans deuxième Rak'at, après Sourah Fâtihah lire Sourah Ikhlâsw. Dans troisième Rak'at, après Sourah Fâtihah lire Sourah Falaq. Dans quatrième Rak'at, après Sourah Fâtihah lire Sourah Nâss. Inn Shâ Allâh, par Barakah ça quatre Rak'ât Namâz, Allâh pou protège ou famille et ou richesse. [**Bahâr-é-Sharee'at 1/510**]

Après Namâz, lire ça Du'â-lâ:

اللَّهُمَّ بِكَ انْتَشَرْتُ وَبِالْيَكِ تَوَجَّهْتُ وَبِكَ اعْتَصَمْتُ وَعَلَيْكَ تَوَكَّلْتُ
اللَّهُمَّ أَنْتَ ثِقَتِي وَأَنْتَ رَجَائِي اللَّهُمَّ اكْفِنِي مَا أِهَمَّنِي وَمَا لَا أَهْتَمُّ بِهِ
وَمَا أَنْتَ أَعْلَمُ بِهِ مِنِّي عَزَّ جَارُكَ وَلَا إِلَهَ غَيْرُكَ اللَّهُمَّ زِدْني التَّقْوَى
وَاعْفِرْ لي ذُنُوبِي وَوَجِّهْني إِلَى الْخَيْرِ أَيَّمَا تَوَجَّهْتُ اللَّهُمَّ إِنِّي أَعُوذُ بِكَ
مِنْ وَعَثَاءِ السَّفَرِ وَكَأَبَةِ الْمُنْقَلَبِ وَالْحَوْرِ بَعْدَ الْكُورِ وَسُوءِ
الْمَنْظَرِ فِي الْأَهْلِ وَالْمَالِ وَالْوَالِدِ.

3. Couma sorti en dehors la caze, lire ça Du'â-lâ:

بِسْمِ اللَّهِ وَبِاللَّهِ وَتَوَكَّلْتُ عَلَى اللَّهِ وَلَا حَوْلَ وَلَا قُوَّةَ إِلَّا بِاللَّهِ اللَّهُمَّ إِنَّا
نَعُوذُ بِكَ مِنْ أَنْ نَزِلَّ أَوْ نُزَلَ أَوْ نُضِلَّ أَوْ نُضِلَّ أَوْ نُظْلَمَ أَوْ نُظْلَمَ أَوْ
نَجْهَلَ أَوْ يَجْهَلَ عَلَيْنَا أَحَدٌ

4. Si c'est pas l'heure Makrouh⁶ oubien défendu⁷ pou faire Namâz, faire deux Rak'ât Namâz dans Masjid de ou l'endroit.

5. Avant voyager, lire ça:

⁶ Li Makrouh pou faire Namâz Nafl entre Subh Swâdiq et lever du soleil (l'heure Namâz Fajr) et après Namâz 'Asr jusqu'à coucher du soleil.

⁷ Li interdit pou faire Namâz (Fardw, Wâjib, Nafl, Qazâ) l'heure ki soleil pé lever, l'heure Zawâl et l'heure ki soleil pé coucher.

سُبْحَانَ الَّذِي سَخَّرَ لَنَا هَذَا وَمَا كُنَّا لَهُ مُقْرِنِينَ ﴿٣٢﴾ وَإِنَّا إِلَىٰ رَبِّنَا
لَمُنْقَلِبُونَ ﴿٣٣﴾

15. NAMĀZ PENDANT VOYAGE.

Enn personne ki pé voyager vers enn place ki 92 kilomètres ou plus que ça distance loin depuis so l'endroit/la ville (li) considéré comme enn « **Musâfir** » (*voyageur*) d'après Sharee'ah. Si la personne reste moins ki 15 jours dans ça place cott li pé aller là, li bizin faire **Namâz Qasr** là-bas.

C'est-à-dire li faire seulement **2** Rak'ât Fardw pou **Namâz Zuhr, 'Asr et 'Ishâ**. Pou enn voyageur, ça deux Rak'ât-là suffit. Dans Fardw de Namâz Fajr et Maghrib, péna pou faire Qasr. C'est-à-dire li faire 2 Rak'ât Fardw pou Namâz Fajr et 3 Rak'ât Fardw pou Namâz Maghrib, comme d'habitude. Quant à bann Namâz Sunnat et Namâz Witr, alors li faire zott complète.

Par contre, si li reste 15 jours oubien plus ki 15 jours là-bas, à ce moment-là li pou considéré comme « **Muqem** » (*résident*) et donc li pas pou faire Namâz Qasr mais li faire so Namâz complète (4 Rak'ât).

MASS'ALAH : Li Wâjib (obligatoire) pou enn « Musâfir » faire Namâz Qasr. [**Bahâr-é-Sharee'at 1/332**]

MASS'ALAH : Enn « Musâfir » faire 4 Rak'ât Fardw par exprès, et après deuxième Rak'ât li assizer dans Qa'dah (pou lire Tashahhud). Dans ce cas, les 2 premiers

Rak'ât pou considéré comme so Namâz Fardw et les 2 derniers Rak'ât pou considéré comme NafL. Mais li finn commettre enn péché et li bizin faire Tawbâ acause li finn quitte enn Wâjib. [**Bahâr-é-Sharee'at 1/332**]

MASS'ALAH : Enn « Musâfir » faire 4 Rak'ât Fardw par exprès, et après deuxième Rak'ât li pas assizer dans Qa'dah (pou lire Tashhud). Dans ce cas, so Fardw pas finn accomplit. Ainsi li bizin ré faire so Namâz et donc li faire seulement 2 Rak'ât Fardw. [**Bahâr-é-Sharee'at 1/332**]

MASS'ALAH : Si enn personne reste 15 jours ou plus dans Makkah avant alle Minâ le 8 Zil-Hajj pou accomplir Hajj, à ce moment-là li faire so Namâz complète (4 Rak'ât) dans Makkah ainsi que dans Minâ, 'Arafât et Muzdalifah. Mais si li reste moins ki 15 jours dans Makkah avant alle Minâ le 8 Zil-Hajj pou accomplir Hajj, li faire Namâz Qasr dans Makkah ainsi que dans Minâ, 'Arafât et Muzdalifah.⁸

MASS'ALAH : Normalement bann Hâjjiy reste moins ki 15 jours (*environ 7 à 8 jours*) dans Madeenah

⁸ Bann 'Ulamâ finn éna Ikhtilâf (divergence) lors ça sujet-là. Certains savants dire ki de nos jours, avec bann développement ki finn éna, Minâ/'Arafât et Muzdalifah (zott) forme partie dans la ville de Makkah. Ainsi si ou séjours à Makkah, y compris Minâ/'Arafât et Muzdalifah (li) 15 jours oubien plus ki 15 jours, alors bizin faire Namâz complète. والله أعلم بالصواب

Munawarrah. Ainsi zott bizin faire Namâz Qasr à Madeenah Munawarrah.

MASS'ALAH : Si enn « Musâfir » pé faire Namâz derrière enn Imâm ki « Muqem », alors le « Musâfir » (li) faire so Namâz complète (4 Rak'ât), en suivant le Imâm.

MASS'ALAH : Si Imâm (li) « Musâfir » et bann dimounes ki pé faire Namâz derrière li (zott) « Muqem », dans ce cas Imâm faire seulement 2 Rak'ât. Ensuite celui ki « Muqem » (li) termine so Namâz. Ainsi celui-ci débouter pou faire encore 2 Rak'ât et dans ça deux Rak'ât-là, li pas lire Sourah Fâtihah. Li déboute tranquillement pendant enn moment ki prend pou lire Sourah Fâtihah, ensuite li faire Rukou'...

[Bahâr-é-Sharee'at 1/335]

MASS'ALAH : Qadwâ (*remplace Namâz*) de bann Namâz ki finn raté pendant ki ou ti « Muqem », bizin être fait complètement (4 Rak'ât) même si ou dans voyage. Qadwâ de bann Namâz ki finn raté pendant ki ou ti « Musâfir », bizin être fait comme Qasr même si ou voyage finn terminer.

MASS'ALAH : Capave faire Namâz Fardw, Wâjib, Sunnat et Nafl dans avion, en faisant face à Qiblah.

16. SI PAS CONNE DIRECTION QIBLAH ?

En principe, li obligatoire pou faire Namâz dans direction Qiblah même pendant ki ou pé voyager. De nos jours, li très facile pou conne direction Qiblah

peu importe cote ou été, en se servant de enn compas, gps, etc... Mais si jamais ou pas pé réussi conne direction Qiblah et péna personne avec ki ou capave demander, cela (li) pas enn excuse pou quite Namâz.

Dans ce cas, ou faire « **Taharriy** ». C'est-à-dire ou travaille ou l'esprit pou essaye determiner dans quelle direction Qiblah capave été. Après cet exercise, ou faire Namâz dans direction ki selon ou, capave être la direction de Qiblah, et ou Namâz pou valable même si en réalité ou pas pé faire li dans vraie direction Qiblah. Jusqu'à ki si après ki ou finn faire Namâz, kikène informe ou ki c'était pas la direction de Qiblah, alors ou péna pou réfaire ou Namâz. Namâz ki ou finn fini faire (li) reste valable.

Mais si pendant Namâz, kikène informe ou ki ou visage pas dans direction Qiblah, alors toute suite ou tourne ou visage dans la bonne direction et ou continuer ou Namâz. Ou pas bizin remplace bann Rak'ât ki ou finn fini faire. Mais, si finn tarder pou tourne visage pendant enn moment ki dire « SUBHĀNALLĀH » 3 fois, ou Namâz annuler.

MASS'ALAH : Faire « **Taharriy** » avant **chaque** Namâz ki ou faire et ou pas conne vraie direction Qiblah. En cas ou pas finn faire « **Taharriy** », et après ou finn conner ki c'était la bonne direction, ou Namâz (li) valable. Mais si ou pas finn faire « **Taharriy** », et après ou finn conner ki c'était pas la bonne direction, ou Namâz **pas** pou valable. En cas ou pas finn conner ki c'était oubien c'était pas direction Qiblah, ou Namâz **pas** pou valable.

17. VERTUS DE MAKKAH MUKARRAMAH.

Allâh dire:

وَإِذْ قَالَ إِبْرَاهِيمُ رَبِّ اجْعَلْ هَذَا بَلَدًا آمِنًا وَارْزُقْ أَهْلَهُ مِنَ الثَّمَرَاتِ مَنْ
أَمِنَ مِنْهُمْ بِاللَّهِ وَالْيَوْمِ الْآخِرِ ط

Et quand Ibrâheem ti dire : « O Mo Seigneur ! Faire ça (Makkah) vinn enn ville de paix et nourri so bann habitants par bann fruits différents, parmi bann-là, bann ki gagne la foi en Allâh et en dernier Jour.

Ref: Qur'ân - 1:126

Sayyidunâ Ibn `Abbâss ؓ dire:

قَالَ رَسُولُ اللَّهِ صَلَّى اللَّهُ عَلَيْهِ وَسَلَّمَ يَوْمَ فَتْحِ مَكَّةَ: «إِنَّ هَذَا الْبَلَدَ حَرَّمَهُ اللَّهُ لَا يُعْصَدُ
شَوْكُهُ، وَلَا يُنْفَرُ صَيْدُهُ، وَلَا يَلْتَقِطُ لُقَطَتَهُ إِلَّا مَنْ عَرَفَهَا»

Le jour du conquête de Makkah, Rasoulullâh ﷺ ti dire:

Certainement Allâh finn faire ça ville-là (Makkah) vinn enn sanctuaire. Bizin pas coupe so bann buissons épineux, pas bizin pourchasse so gibier, et so Luqtwâ (*kitchoses ki finn tomber*) pas bizin être ramassé excepté par quelqu'un ki pou annonce ça publiquement.

Ref: Swaheeh Bukhâriy HNo 1587

Sayyidunâ Ibn `Abbâss ؓ dire:

قَالَ رَسُولُ اللَّهِ صَلَّى اللَّهُ عَلَيْهِ وَسَلَّمَ لِمَكَّةَ: «مَا أَطْيَبَ مِنْ بَلَدٍ، وَأَحَبُّ إِلَيَّ، وَلَوْلَا
أَنَّ قَوْمِي أَخْرَجُونِي مِنْكَ مَا سَكَنْتُ غَيْرَكَ»

Rasoulullâh ﷺ finn dire (à la ville de) Makkah:

Comme to une bonne ville, et comme to chère à moi ! Si mo bann dimounes pas ti expulser moi depuis toi, mo pas ti pou reste dans enn autre endroit apart toi.

Ref: Sunann Tirmiziy HNo 3926

Rasoulullâh ﷺ dire:

لَا تَزَالُ هَذِهِ الْأُمَّةُ بِحَيِّرٍ، مَا عَظَّمُوا هَذِهِ الْحُرْمَةَ، حَقَّ تَعْظِيمِهَا، فَإِذَا ضَيَّعُوا ذَلِكَ، هَلَكُوا

Ça Ummah-là pou reste dans bien-être aussi longtemps ki zott pou respecter ça sanctuaire-là, couma bizin. Quand zott pou perdu (ça respect-là), zott pou être détruit.

Ref: Sunann Ibn Mâjah HNo 3110

18. QUAND ARRIVE MAKKAH MUKARRAMAH.

Quand ou trouve la ville bénie de Makkah Mukarramah, lire ça Du'â-là:

اللَّهُمَّ اجْعَلْ لِي بِهَا قَرَارًا وَارْزُقْنِي فِيهَا رِزْقًا حَلَالًا

Allâhummaj lee qaraaraw war zouqnee feehaa halaalan⁹

Normalement ou pou alle dans l'hotel. En cas de fatigue voyage, ou gagne droit repose impé. Ou capave aussi prend enn bain pou rafraichir ou, mais ou bizin garde en tête bann restrictions de Ihrâm ki pé toujours applique lors ou.

Ensuite ou alle accomplir 'Umrah. Quand éna pou rentre dans Masjid-é-Harâm, li meilleur rentre par la

⁹ O Allâh ! Donne moi tranquillité et nourriture halal là-dans.

porte connue comme **Bâb-us-Salâm**. En entrant dans Masjid, envoie Durood et Salaam lors Rasoulullâh ﷺ et faire Du'â comme suit:

اللَّهُمَّ افْتَحْ لِي أَبْوَابَ رَحْمَتِكَ

Allâhummaf tahlee abwaaba Rahmatika.¹⁰

Faire Niyyat **I'tikâf Nafil** comme suit:

نَوَيْتُ سُنَّةَ الْإِعْتِكَافِ

Nawaytu Sunnat-al-I'tikaaf

Quand ou trouve Ka'bah Shareef devant ou, lire:

لَا إِلَهَ إِلَّا اللَّهُ وَاللَّهُ أَكْبَرُ اللَّهُمَّ أَنْتَ السَّلَامُ وَمِنْكَ السَّلَامُ وَإِلَيْكَ
يَرْجِعُ السَّلَامُ حَيِّنَا رَبَّنَا بِالسَّلَامِ وَأَدْخِلْنَا دَارَ السَّلَامِ تَبَارَكْتَ
رَبَّنَا وَتَعَالَيْتَ يَا ذَا الْجَلَالِ وَالْإِكْرَامِ . اللَّهُمَّ إِنَّ هَذَا حَرَمُكَ
وَمَوْضِعُ أَمْنِكَ فَحَرِّمِ لَحْمِي وَبَشْرِي وَدَمِي وَمُخِي وَعِظَامِي عَلَى
النَّارِ .

¹⁰ O Allâh! Ouvert les portes de To Rahmah pou moi.

¹¹ À chaque fois ou rentre dans Masjid-é-Haram, faire Niyyat I'tikâf Nafil. So l'avantage c'est que aussi longtemps ki ou pou reste dans Masjid, ou pou continuer gagne Thawâb I'tikâf. En sus de ça, ou pou gagne droit manger, boire et dormi dans Masjid. Si pas faire Niyyat I'tikâf Nafil, li interdit pou manger, boire (même de l'eau Zamzam) et dormi dans Masjid. Cela applique pou bann les autres Masjid aussi.

Envoye Durood et Salaam lors Rasoulullâh ﷺ et faire Du'â pou ou, ou familles, ou bann proches et tous bann musulmans. (Si possible, faire Du'â Maghfirat pou l'auteur de ça livre-là)

Imâm Nawawiy (dcd 676 Hijriy) écrire:

يُسْتَحَبُّ إِذَا وَقَعَ بَصْرُهُ عَلَى الْبَيْتِ أَنْ يَرْفَعَ يَدَيْهِ فَقَدْ جَاءَ أَنَّهُ يُسْتَجَابُ
دُعَاءُ الْمُسْلِمِ عِنْدَ رُؤْيَةِ الْكَعْبَةِ.

Li Mustahab pou lève la main quand regard arrive lors Ka'bah. Finn rapporter ki Du'â ki faire quand trouve Ka'bah (li) être exaucé.

Ref: Al-Iydwâh pg 199

19. KA'BAH SHAREEF.

Allâh dire:

إِنَّ أَوَّلَ بَيْتٍ وُضِعَ لِلنَّاسِ لَلَّذِي بِبَكَّةَ مُبَارَكًا وَهُدًى لِّلْعَالَمِينَ ﴿١٦﴾

Certainement première maison ki finn fixée pou dimounes (faire la prière) c'est céki trouve en Makkah, bénie et enn guide pou tous les mondes. (Qur'ân - 3:96)

Rasoulullâh ﷺ finn dire:

إِنَّ اللَّهَ تَعَالَى يُنَزِّلُ فِي كُلِّ يَوْمٍ وَلَيْلَةٍ عَشْرِينَ وَمِائَةً رَحْمَةً يَنْزِلُ عَلَى هَذَا الْبَيْتِ سِتُونَ
لِلطَّائِفِينَ، وَأَرْبَعُونَ لِّلْمُصَلِّينَ، وَعِشْرُونَ لِّلنَّاطِقِينَ

Allâh faire descendre 120 Rahmah tous les jours et nuits lors ça maison-là (Ka'bah):

- 60 Rahmah pou bann ki faire Twawâf
- 40 Rahmah pou bann ki faire Namâz

➤ 20 Rahmah pou bann ki regarde (Ka'bah).

Ref: Al-Mu'jam-ul-Kabeer HNo 11475

Sayyidunâ 'Abdullâh ibn 'Amr ؓ dire:

رَأَيْتَ رَسُولَ اللَّهِ صَلَّى اللَّهُ عَلَيْهِ وَسَلَّمَ يَطُوفُ بِالْكَعْبَةِ، وَيَقُولُ: «مَا أَطْيَبُكَ وَأَطْيَبَ رِيحًا، مَا أَعْظَمَكَ وَأَعْظَمَ حُرْمَتَكَ، وَالَّذِي نَفْسُ مُحَمَّدٍ بِيَدِهِ، حُرْمَةُ الْمُؤْمِنِ أَعْظَمُ عِنْدَ اللَّهِ حُرْمَةً مِنْكَ، مَالِهِ، وَدَمِهِ، وَأَنْ نُنْظَنَ بِهِ إِلَّا خَيْرًا»

Mo finn trouve Rasoulullâh faire Twawâf ؓ en disant:

« (O Ka'bah !) Couma to bon et couma to éna enn bon parfum ! Couma to grand et comme to honneur grande ! Par le Celui ki éna contrôle lors mo la vie, auprès de Allâh, l'honneur de enn mu'min (croyant) li supérieur ki toi (to) l'honneur, (le croyant) so du-bien et du-sang et pense seulement en bien pou li. »

Ref: Sunann Ibn Mâjah HNo 3932

Ibn Mujâhid ؓ dire:

عَنْ عَطَاءٍ، وَمُجَاهِدٍ قَالَا: «النَّظَرُ إِلَى الْبَيْتِ عِبَادَةٌ، وَتُكْتَبُ لَهُ بِهَا حَسَنَةٌ، وَتُصَلِّيَ عَلَيْهِ الْمَلَائِكَةُ مَا دَامَ يَنْظُرُ إِلَيْهِ»

Sayyidunâ 'Atwâ ؓ et Sayyidunâ Mujâhid ؓ dire:

Regarde Ka'bah c'est enn 'Ibâdat, (et celui ki faire ça,) néki être écrit pou li. Bann anges envoye Rahmah lors li aussi longtemps ki li guette Ka'bah.

Ref: Muswannaf 'Abdir Razzâq HNo 9173

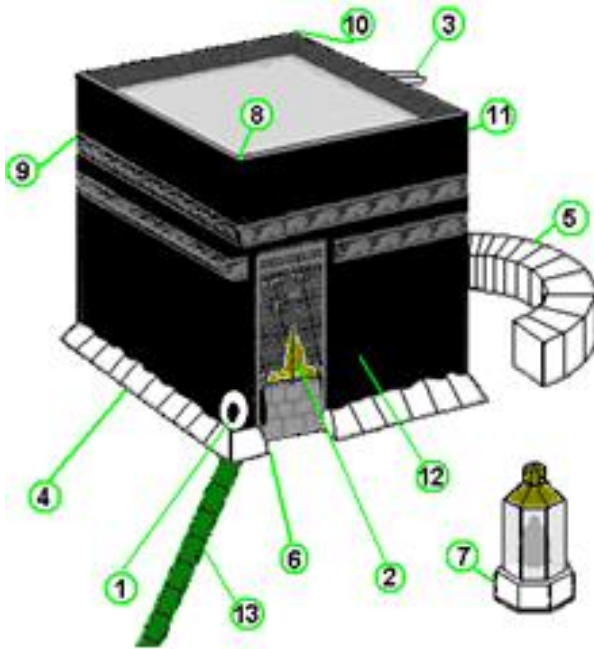

- | | |
|---------------------|--|
| 1. Hajr-é-Āswad | 8. Rukn Hajr-é-Āswad |
| 2. La porte Ka'bah | 9. Rukn-é-Yamâniy |
| 3. Meezâb-ur-Rahmah | 10. Rukn-é-Shâmiy |
| 4. Shâzarawân | 11. Rukn-é-'Irâqi |
| 5. Hatweem | 12. Ghilâf-é-Ka'bah |
| 6. Multazam | 13. La ligne cote commence
faire Twawâf |
| 7. Maqâm-é-Ibrâheem | |

FAÇON ACCOMPLIR 'UMRAH

Quand ou fini faire Du'â en regardant Ka'bah Shareef, maintenant prépare ou pou accomplir 'Umrah.

1. TWAWĀF KA'BAH.

Premier travail ki ou pou bizin faire c'est **TWAWĀF**. C'est-à-dire, ou pou faire 7 tours de Ka'bah Shareef.

- ❖ Avant commence Twawâf, bann hommes faire « **IDWTIBĀ'** » c.à.d. **zott découvert z'épaule coté droite.**



MASS'ALAH : Bann hommes faire « **IDWTIBĀ'** » seulement pendant les 7 tours de Twawâf. Après Twawâf, zott bizin ré-couvert z'épaule.

- ❖ Faire Niyyat Twawâf comme suit:

اللَّهُمَّ إِنِّي أُرِيدُ طَوَافَ بَيْتِكَ الْمُحَرَّمِ فَيَسِّرْهُ لِي وَتَقَبَّلْهُ مِنِّي

Allâhumma innee ouridou tawaafa baiti-kal haraam, Fa yass-sir hu lee wa taqab-bal hu minn-nee.¹²

¹² O Allâh ! Mo pé faire l'intention pour faire Twawâf de To maison sacrée. Faire li vinn facile pour moi et accepter li de mo coté.

Ensuite déboute en faisant face à Hajr-é-Aswad. Lève deux mains comme-çi pé faire Takbeer-é-Tahreemah et dire:

بِسْمِ اللَّهِ وَالْحَمْدُ لِلَّهِ وَاللَّهُ أَكْبَرُ وَالصَّلَاةُ وَالسَّلَامُ عَلَى رَسُولِ اللَّهِ

Bismillaahi Wal-hamdulillaahi Wallaahou Akbar. Was-salaatou was-salaamou `alaa Rasoulillah.¹³

- ❖ Maintenant faire **Istilâm de Hajr-é-Aswad**. C'est-à-dire, embrasse Hajr-é-Aswad si possible, sans ki ou donne du tort à qui que ce soit. Si non faire signe vers Hajr-é-Aswad et embrasse ou deux la mains.

Rasoulullâh ﷺ dire:

نَزَلَ الْحَجَرُ الْأَسْوَدُ مِنَ الْجَنَّةِ، وَهُوَ أَشَدُّ بَيَاضًا مِنَ اللَّبَنِ فَسَوَّدَتْهُ خَطَايَا بَنِي آدَمَ

Hajr-é-Aswad finn descendre depuis Jannah (paradis). Li ti plus blanc ki du lait, bann péchés de z'enfants de Ādam finn noircit li.

Ref: Jâmi' Tirmiziy HNo 877

Sayyidunâ Ibn `Abbâss ؓ dire:

قَالَ رَسُولُ اللَّهِ صَلَّى اللَّهُ عَلَيْهِ وَسَلَّمَ فِي الْحَجَرِ: «وَاللَّهِ لَيَبْعَثَنَّهُ اللَّهُ يَوْمَ الْقِيَامَةِ لَهُ

عَيْنَانِ يُبْصِرُ بِهِمَا، وَلِسَانٌ يُنْطِقُ بِهِ، يَشْهَدُ عَلَى مَنْ اسْتَلَمَهُ بِحَقِّ»

Rasoulullâh ﷺ finn dire à propos Hajr-é-Aswad:

¹³ Au nom d'Allâh, tous louanges à Allâh, et Allâh (Li) plus grand. Durood-o-Salaam lors RasoolAllâh ﷺ

« Par Allâh ! Allâh pou lève li jour Qiyâmah avec deux liziés par ki li pou trouver et enn la-langue avec ki li pou causer. Li pou témoigne pou celui ki finn faire so Istilâm, avec vérité. »

Ref: Jâmi' Tirmiziy HNo 961

- ❖ Ensuite tournez de façon ki Hajr-é-Aswad vinn dans coté z'épaule coté gauche et commence faire Twawâf Ka'bah Shareef.

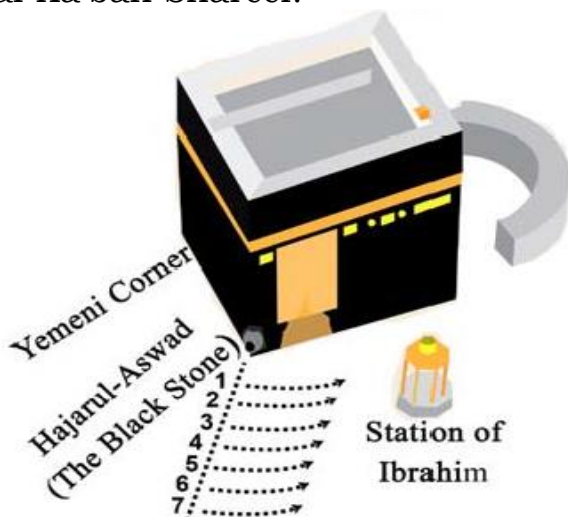

- ❖ Quand ou arrive cott Multazam, lire ça Du'â-lâ:

اللَّهُمَّ هَذَا الْبَيْتُ بَيْتُكَ وَالْحَرَمُ حَرَمُكَ وَالْأَمْنُ أَمْنُكَ وَهَذَا مَقَامُ الْعَاذِ بِكَ مِنَ النَّارِ فَاجْرِنِي مِنَ النَّارِ اللَّهُمَّ قِنِّعْنِي بِمَا رَزَقْتَنِي وَبَارِكْ لِي فِيهِ وَاخْلُفْ عَلَيَّ كُلِّ غَايِبَةٍ بِخَيْرٍ لَا إِلَهَ إِلَّا اللَّهُ وَحْدَهُ لَا شَرِيكَ لَهُ لَهُ الْمُلْكُ وَلَهُ الْحَمْدُ وَهُوَ عَلَى كُلِّ شَيْءٍ قَدِيرٌ .

- ❖ Quand arrive devant Rukn-é-'Irâqiy, lire ça Du'â-lâ:

اللَّهُمَّ إِنِّي أَعُوذُ بِكَ مِنَ الشَّكِّ وَالشَّرِكِ وَالشِّقَاقِ وَالنِّفَاقِ وَسُوءِ
الْأَخْلَاقِ وَسُوءِ الْمُنْقَلَبِ فِي الْمَالِ وَالْأَهْلِ وَالْوَالِدِ.

- ❖ Quand arrive devant Meezâb-é-Rahmat, lire ça Du'â-lâ:

اللَّهُمَّ أَظْلَنِي تَحْتَ ظِلِّ عَرْشِكَ يَوْمَ لَا ظِلَّ إِلَّا ظِلُّكَ وَلَا بَاقِيَ إِلَّا
وَجْهَكَ وَاسْقِنِي مِنْ حَوْضِ نَبِيِّكَ مُحَمَّدٍ صَلَّى اللَّهُ تَعَالَى عَلَيْهِ وَسَلَّمَ
شَرْبَةً هَنِيئَةً لَا أَظْمَأُ بَعْدَهَا أَبَدًا

- ❖ Quand arrive devant Rukn-é-'Shâmiy, lire ça Du'â-lâ:

اللَّهُمَّ اجْعَلْهُ حَجًّا مَبْرُورًا وَسَعْيًا مَشْكُورًا وَذَنْبًا مَغْفُورًا وَتِجَارَةً لَنْ
تَبُورَ يَا عَالِمَ مَا فِي الصُّدُورِ أَخْرِجْنِي مِنَ الظُّلُمَاتِ إِلَى النُّورِ.

- ❖ Quand arrive cote Rukn-é-Yamâniy, si possible passe ou 2 la mains oubien seulement la main droite lâ-bas pour cherche Barakah. Si capave embrasse Rukn-é-Yamâniy, embrasse li mais bizin prend précaution pour l'estomac et li pieds pas vine dans direction Kaaba Shareef. Si ou pé passe impé loin depuis Rukn-é-Yamâniy, ou **pas** bizin faire signe avec la main vers Rukn-é-Yamâniy et embrasse la mains.

Rasoulullâh ﷺ dire:

وَكُلِّ بِهِ سَبْعُونَ مَلَكًا، فَمَنْ قَالَ: اللَّهُمَّ إِنِّي أَسْأَلُكَ الْعَفْوَ وَالْعَافِيَةَ فِي الدُّنْيَا وَالْآخِرَةِ،
رَبَّنَا آتِنَا فِي الدُّنْيَا حَسَنَةً، وَفِي الْآخِرَةِ حَسَنَةً، وَقِنَا عَذَابَ النَّارِ، قَالُوا: آمِينَ

70 anges finn être fixés lors li (Rukn-é-Yamâniy). Celui ki lire (Du'â ci-dessus cott Rukn-é-Yamâniy), bann (anges-là) dire Āmeen :

اللَّهُمَّ إِنِّي أَسْأَلُكَ الْعَفْوَ وَالْعَافِيَةَ فِي الدِّينِ وَالْدُّنْيَا وَالْآخِرَةِ. رَبَّنَا آتِنَا
فِي الدُّنْيَا حَسَنَةً وَفِي الْآخِرَةِ حَسَنَةً وَقِنَا عَذَابَ النَّارِ

Ref: Sunann Ibn Mâjah HNo 2957

❖ Quand ou arrive cott Hajr-é-Aswad, tourne vers li et lève deux la mains en disant:

بِسْمِ اللَّهِ وَالْحَمْدُ لِلَّهِ وَاللَّهُ أَكْبَرُ وَالصَّلَاةُ وَالسَّلَامُ عَلَى رَسُولِ اللَّهِ

Bismillaahi Wal-hamdulillaahi Wallaahou Akbar. Was-salaatou was-salaamou 'alaa Rasoulillah.

Ensuite faire Istilâm. *C'est-à-dire, embrasse Hajr-é-Aswad si possible, sans ki ou donne du tort à qui que ce soit. Si non faire signe vers Hajr-é-Aswad et embrasse ou deux la mains.*

MASS'ALAH : Li Fardw (obligatoire) pou faire Niyyat Twawâf. Si enn dimoune faire le tour Ka'bah sans faire Niyyat Twawâf, cela pas pou considéré comme Twawâf. Mais li **pas** important pou faire Niyyat de enn Twawâf spécifique. Ainsi si enn dimoune finn faire seulement Niyyat Twawâf oubien li finn faire Niyyat pou enn Twawâf

spécifique, mais en réalité li ti bizin faire enn autre Twawâf ki recommandé pou ça moment-là, alors c'est ça Twawâf recommandé-là ki pou accomplit. Par exemple, quand enn personne rentre dans Makkah, li bizin faire Twawâf-é-Qudoum. Si arrivé, la personne en faisant Niyyat pou Twawâf NafI, li faire enn Twawâf alors cela pou considéré comme Twawâf-é-Qudoum. Même affaire pou celui ki faire Twawâf après Qurbâni le 10 Zil-Hajj. Puisque dans ça jour-là, Hâjjiy bizin faire Twawâf-é-Ziyârah, alors si kikène faire enn Twawâf avec l'intention Twawâf NafI et sans faire Niyyat Twawâf-é-Ziyârah oubien li faire Niyyat de enn autre Twawâf, cela pou compté comme Twawâf-é-Ziyârah. **[Bahâr-é-Sharee'at 1/540]**

MASS'ALAH : Bizin faire 7 tours de Ka'bah pendant Twawâf, mais nous faire 8 fois Istilâm de Hajr-é-Aswad. Avant chaque tour, nous faire Istilâm, et après septième tour (*c.à.d. pou termine Twawâf*) aussi, nous faire Istilâm de Hajr-é-Aswad.

MASS'ALAH : Li pas obligatoire pou lire bann Du'â mentionnés, pendant Twawâf. Ou gagne droit demande Du'â dans ou propre langue, ainsi que ou gagne droit faire bann Azkâr et envoie Duroud et Salâm lors Rasoulullâh ﷺ.

MASS'ALAH : Pendant Twawâf, pas bizin arrêter pou faire Du'â. Nous faire li en marchant même.

MASS'ALAH : Si ou en doute lors nombre les tours ki ou finn faire pendant enn Twawâf ki Fardw oubien Wâjib, alors ré commence faire Twawâf à nouveau. Si enn personne « Ādil » (juste & fiable) dire ou ki ou finn faire autant les tours, alors prend so parole en considération.

[Bahâr-é-Sharee'at 1/541]

MASS'ALAH : Si ou en doute lors nombre les tours ki ou finn faire pendant enn Twawâf ki NafI, alors ou pratique d'après ou **Ghâlib Gumaan** c.à.d. céki ou pensé pé dire ou plus [Bahâr-é-Sharee'at 1/541]

MASS'ALAH : Nous commence faire Twawâf vis-à-vis Hajr-é-Aswad et c'est là-bas même ki nous termine nous Twawâf.

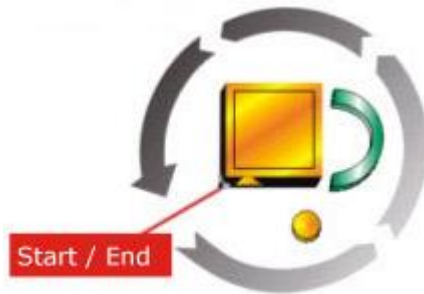

MASS'ALAH : Enn Twawâf ki après ça, éna pou faire « SA'IY » entre Swafâ et Marwah, éna deux kitchoses Sunnah pou bann hommes dans ça Twawâf-là :

1. Faire **IDWTIBĀ'** (*Découvert z'épaule droite*)

2. Dans TROIS premiers tours Twawâf, faire « **RAMAL** » c'est-à-dire marche impé vite et avec courage comme-çi bann guerriers.

MASS'ALAH : Ça principe laisse z'épaule droite découvert applique seulement quand faire Twawâf, et ça aussi faudrait enn Twawâf ki éna pou faire « **SA'IY** » entre Swafâ et Marwah. **Donc, enn fois ki Twawâf finn terminer, bizin recouvert les deux z'épaules, surtout quand pou faire 2 Rak'ât Namâz cott Maqâm-é-Ibrâheem.**

MASS'ALAH: L'estomac ou le dos pas bizin vinn dans direction Ka'bah Shareef pendant Twawâf. Si pour enn ti moment à cause la foule ou par oubli, finn tourne l'estomac ou le dos dans direction Ka'bah Shareef, bizin ré faire sa partie Twawâf-là. Mais li meilleur ré faire ça le tour-là, en entier.

BANN KITCHOSES KI HARÂM (INTERDIT) PENDANT TWAWÂF, MÊME SI C'EST TWAWÂF NAFL:

1. Faire Twawâf sans Wudhu.
2. Faire Twawâf lors enn chaise roulante oubien lors le dos enn dimoune sans enn raison valable.
3. Faire Twawâf en rampant, sans enn raison valable.
4. Faire Twawâf dans direction opposée, en faisant la main droite dans direction Ka'bah.
5. Traverse dans Hatweem pendant Twawâf.

6. Faire moins ki 7 tours.
7. Découvert enn quart ($\frac{1}{4}$) de ça partie le corps ki li obligatoire pou couvert¹⁴.

BANN KITCHOSES KI MAKROUH (DÉTESTABLE) PENDANT TWAWÂF:

1. Cause bann paroles inutiles.
2. Faire Zikr, Du'â oubien Tilâwat-é-Qur'ân à **haute voix**.
3. Faire Twawâf en portant bann vêtements impures.
4. Pas faire Ramal, Idwtibâ' et Istilâm cott bizin.
5. Quitte intervalles entre bann tours de Twawâf. Mais si finn bizin alle toilette oubien faire Wudhu, alors capave aller. Quand retourner, continuez Twawâf cott ou finn arrêter. Pas nécessaire ré commencer.
6. Commence enn deuxième Twawâf sans avoir faire 2 Rak'ât Nafl pou le premier Twawâf. Mais si c'est l'heure Makrouh, alors ou capave commence enn deuxième Twawâf. Quand l'heure Makrouh terminer, ou faire 2 Rak'ât Nafl pou chaque Twawâf.
7. Manger pendant Twawâf.
8. Faire Twawâf quand pé gagne envi d'urgence pou alle toilette oubien largue l'air.

¹⁴ Ainsi bann soeurs bizin prend précaution pou pas laisse zott le bras découvert quand zott lève zott deux la main pou faire Istilâm de Hajr-é-Aswad.

BANN KITCHOSES KI JĀIZ (PERMISSIBLE) PENDANT TWAWĀF.

1. Faire et répondre Salâm.
2. Causer en cas de nécessité.
3. Boire de l'eau.
4. Récite Hamd et Naat à voix basse.
5. Traverse devant bann dimounes ki pé faire Namâz.
Mais si pas pé faire Twawâf, pas gagne droit.
6. Demande oubien donne Fatwâ.

2. DEUX RAK'ĀT NAMĀZ APRÈS TWAWĀF.

Quand Twawâf terminer, bann hommes (zott) couvert zott z'épaule droite avec Ihrâm. Maintenant vinn cott Maqâm-é-Ibrâheem et récite ceci:

وَ اتَّخِذُوا مِنْ مَّقَامِ إِبْرَاهِيمَ مُصَلِّينَ^ط

Ref: Qur'ân – 2:125

Ensuite faire 2 Rak'ât Namâz près avec Maqâm-é-Ibrâheem. En cas ou pas gagne place, ou capave faire n'importe enn place dans Masjid-e-Harâm.

Après Namâz, ou capave demande Du'â suivant:

اللَّهُمَّ إِنَّكَ تَعْلَمُ سِرِّي وَعَلَانِيَتِي فَأَقْبَلْ مَعْدِرَتِي وَتَعْلَمُ حَاجَتِي
فَاعْطِنِي سُؤَالِي وَتَعْلَمُ مَا فِي نَفْسِي فَاغْفِرْ لِي ذُنُوبِي اللَّهُمَّ إِنِّي أَسْأَلُكَ

¹⁵ Et prend place ki Ibrâheem ti debouter pour enn lieu de Namâz

إِيمَانًا يُبَاشِرُ قَلْبِي وَيَقِينًا صَادِقًا حَتَّى أَعْلَمَ أَنَّهُ لَا يُصِيبُنِي إِلَّا مَا
 كَتَبْتَ لِي وَرَضِي مِنَ الْمَعِيشَةِ بِمَا قَسَمْتَ لِي يَا أَرْحَمَ الرَّاحِمِينَ.

MASS'ALAH : Li Wâjib (*obligatoire*) pou faire deux Rak'ât Namâz après chaque Twawâf, que ce soit Twawâf Fardw, Wâjib oubien Nafl.

MASS'ALAH : Si c'est l'heure Makrouh¹⁶ oubien défendu¹⁷ pou faire Namâz, alors nous faire les deux Rak'ât quand l'heure Makrouh oubien défendu faire Namâz, terminer.

3. APPROCHE AVEC MULTAZAM.

Multazam c'est ça partie du mur Ka'bah ki trouve entre la porte Ka'bah et Hajr-é-Aswad. Après Namâz et Du'â cott Maqâm-é-Ibrâheem, vinn cotte Multazam.

Appuye ou l'estomac, ventre, bann la joue figure (*ene après l'autre*). Appuye ou deux la main aussi. La main droite reste dans coté la porte Ka'bah et ou la main gauche dans coté Hajr-é-Aswad. En pleurant lire Durood Shareef et demande Du'â, parce ki c'est enn

¹⁶ Li Makrouh pou faire Namâz Nafl entre Subh Swâdiq et lever du soleil (l'heure Namâz Fajr) et après Namâz 'Asr jusqu'à coucher du soleil.

¹⁷ Li interdit pou faire Namâz (Fardw, Wâjib, Nafl, Qazâ) l'heure ki soleil pé lever, l'heure Zawâl et l'heure ki soleil pé coucher.

place cote Du'â exaucé. Ou capave demande Du'â suivant:

يَا وَاحِدُ يَا مَاجِدُ لَا تُزِلْ عَنِّي نِعْمَةً أَنْعَمْتَهَا عَلَيَّ.

MASS'ALAH : Vinn cote Multazam après Namâz-é-Twawâf pour ça Twawâf-là après ki éna pour faire Sa'iy entre Swafâ et Marwah. Par contre, si ou pé faire Twawâf Nafl oubien Twawâf-uz-Ziarah (*ki so Sa'iy ou ti fini faire avant alle Minâ*), alors dans ce cas, après Twawâf vinn cotte Multazam avant faire Namâz cotte Maqâm-é-Ibrâheem. [**Bahar-é-Shariat 1/544**]

NOTE: De nos jours, li très difficile pou approche avec Multazam acause la foule. Ainsi faire Du'â depuis loin même.

4. BOIRE DE L'EAU ZAMZAM.

Astère boire de l'eau Zamzam en déboutant et en regardant Ka'bah Shareef. Lire Bismillâh avant et Alhamdulillah quand fini boire. Frotte de l'eau Zamzam lors le corps, la tête, etc... mais pas bizin faire gaspillage.

Boire de l'eau Zamzam plein ventre parce ki Rasoulullâh ﷺ dire:

إِنَّ آيَةَ مَا بَيْنَنَا، وَبَيْنَ الْمُتَأَفِّقِينَ، إِهْمٌ لَا يَتَصَلَّوْنَ، مِنْ زَمْزَمَ

La signe (ki différencier) entre nous et bann hypocrites c'est ki bann-là (zott) pas boire de l'eau Zamzam plein ventre.

Ref: Sunann Ibn Mâjah HNo 3061

De l'eau Zamzam (li) béni (*Mubâarak*) et avec l'intention ki ou pou boire li, *Inn Shâ Allâh* ou pou reussi là-dans.

Rasoulullâh ﷺ dire:

مَاءُ زَمْزَمَ لِي شَرِبْتُ لَهُ

De l'eau Zamzam (li) pou toute chose ki finn boire li.

Ref: Musnad Ahmad HNo 14849

Ainsi boire de l'eau Zamzam avec l'intention ki Allâh purifier ou contre bann péchés, ou gagne guérison contre bann maladies corporelles et spirituelles, l'amour pou Allâh et Rasoulullâh ﷺ augmenté dans le coeur, du feu l'enfer vinn Harâm lors ou, etc...

Ou capave faire Du'â suivant:

اللَّهُمَّ إِنِّي أَسْأَلُكَ عِلْمًا نَافِعًا وَرِزْقًا وَاسِعًا وَعَمَلًا مُتَقَبَّلًا وَشِفَاءً مِّنْ كُلِّ دَاءٍ .

Allâhumma inni ass aluka 'ilman naafi'an wa rizqan waasi'an wa 'amalam mutaqabbalan wa shifaa-am min kulli daa.¹⁸

5. SA'IY ENTRE SWAFĀ ET MARWĀH.

Après ki ou finn boire de l'eau Zamzam, maintenant ou pou faire Sa'iy entre Swafâ et Marwâ. Si ou pé senti ou fatigué, ou capave prend enn petit repos avant faire Sa'iy.

¹⁸ *O Allâh ! Accorde moi connaissance ki profitable, nourriture en abondance, action ki acceptable et guérison pour tous bann maladies*

Pou commencer, vinn vis-à-vis Hajr-é-Aswad, lève deux la main vers li et dire:

بِسْمِ اللَّهِ وَالْحَمْدُ لِلَّهِ وَاللَّهُ أَكْبَرُ وَالصَّلَاةُ وَالسَّلَامُ عَلَى رَسُولِ اللَّهِ

Bismillaahi Wal-hamdulillaahi Wallaahou Akbar. Was-salaatou was-salaamou `alaa Rasoulillaah.¹⁹

Ensuite faire Istilâm.

Astère vinn lors Swafâ à enn hauteur ki capave trouve Ka`bah Shareef dépi là-bas. Banne hommes (zott) z'épaules toujours reste couvert même. Lire ceci:

أَبْدَأُ بِمَا بَدَأَ اللَّهُ بِهِ: إِنَّ الصِّفَا وَالْمَرْوَةَ مِنْ شَعَائِرِ اللَّهِ فَمَنْ حَبَّ الْبَيْتَ
أَوْ اعْتَمَرَ فَلَا جُنَاحَ عَلَيْهِ أَنْ يَطَّوَّفَ بِهِمَا ط وَمَنْ تَطَوَّعَ خَيْرًا فَإِنَّ اللَّهَ
شَاكِرٌ عَلِيمٌ

Tourne dans direction Ka`bah Shareef et lève ou deux la main pou faire Du`â, autant le temps ki prend pou récite 25 versets Qur`ân. Ou capave lire Du`â suivant :

اللَّهُ أَكْبَرُ اللَّهُ أَكْبَرُ اللَّهُ أَكْبَرُ لَا إِلَهَ إِلَّا اللَّهُ وَاللَّهُ أَكْبَرُ اللَّهُ أَكْبَرُ وَاللَّهُ
الْحَمْدُ الْحَمْدُ لِلَّهِ عَلَى مَا هَدَانَا الْحَمْدُ لِلَّهِ عَلَى مَا أَوْلَانَا الْحَمْدُ لِلَّهِ عَلَى مَا
الْهَمَّنَا الْحَمْدُ لِلَّهِ الَّذِي هَدَانَا لِهَذَا وَمَا كُنَّا لِنَهْتَدِيَ لَوْ لَا أَنْ هَدَانَا اللَّهُ

¹⁹ Au nom de Allâh, tous louanges à Allâh, et Allâh (Li) plus grand. Durood-o-Salaam lors Rasoolullâh ﷺ

لَا إِلَهَ إِلَّا اللَّهُ وَحْدَهُ لَا شَرِيكَ لَهُ لَهُ الْمُلْكُ وَلَهُ الْحَمْدُ يُحْيِي وَيُمِيتُ
 وَهُوَ حَيٌّ لَا يَمُوتُ بِيَدِهِ الْخَيْرُ وَهُوَ عَلَى كُلِّ شَيْءٍ قَدِيرٌ لَا إِلَهَ إِلَّا اللَّهُ
 وَحْدَهُ صَدَقَ وَعْدُهُ وَنَصَرَ عَبْدَهُ وَأَعَزَّ جُنْدَهُ وَهَزَمَ الْأَحْزَابَ
 وَحْدَهُ لَا إِلَهَ إِلَّا اللَّهُ وَلَا نَعْبُدُ إِلَّا إِيَّاهُ مُخْلِصِينَ لَهُ الدِّينَ وَلَوْ كَرِهَ
 الْكَافِرُونَ.

فَسُبْحَانَ اللَّهِ حِينَ تُمْسُونَ وَحِينَ تُصْبِحُونَ وَلَهُ الْحَمْدُ فِي السَّمَوَاتِ
 وَالْأَرْضِ وَعَشِيًّا وَحِينَ تُظْهِرُونَ^ط يُخْرِجُ الْحَيَّ مِنَ الْمَيِّتِ وَيُخْرِجُ
 الْمَيِّتَ مِنَ الْحَيِّ وَيُحْيِي الْأَرْضَ بَعْدَ مَوْتِهَا وَكَذَلِكَ تُخْرَجُونَ اللَّهُمَّ
 كَمَا هَدَيْتَنِي لِلْإِسْلَامِ أَسْأَلُكَ أَنْ لَا تَنْزِعَهُ مِنِّي حَتَّى تَوْفَّانِي وَأَنَا
 مُسْلِمٌ سُبْحَانَ اللَّهِ وَالْحَمْدُ لِلَّهِ وَلَا إِلَهَ إِلَّا اللَّهُ وَاللَّهُ أَكْبَرُ وَلَا حَوْلَ وَلَا
 قُوَّةَ إِلَّا بِاللَّهِ الْعَلِيِّ الْعَظِيمِ.

اللَّهُمَّ أَحْيِنِي عَلَى سُنَّةِ نَبِيِّكَ مُحَمَّدٍ صَلَّى اللَّهُ تَعَالَى عَلَيْهِ وَسَلَّمَ
 وَتَوَفَّنِي عَلَى مِلَّتِهِ وَأَعِزَّنِي مِنْ مُضَلَّاتِ الْفِتَنِ^ط اللَّهُمَّ اجْعَلْنَا مِمَّنْ
 يُحِبُّكَ وَيُحِبُّ رَسُولَكَ وَأَنْبِيَآئَكَ وَمَلَائِكَتَكَ وَعِبَادَكَ الصَّالِحِينَ
 اللَّهُمَّ يَسِّرْ لِي الْيُسْرَى وَجَنِّبْنِي الْعُسْرَى اللَّهُمَّ أَحْيِنِي عَلَى سُنَّةِ
 رَسُولِكَ مُحَمَّدٍ صَلَّى اللَّهُ تَعَالَى عَلَيْهِ وَسَلَّمَ وَتَوَفَّنِي مُسْلِمًا وَالْحَقِّقْنِي

بِالصَّالِحِينَ وَاجْعَلْنِي مِنْ وَرَثَةِ جَنَّةِ النَّعِيمِ وَاعْفِرْ لِي خَطِيئَتِي يَوْمَ
الدِّينِ

اللَّهُمَّ إِنَّا نَسْأَلُكَ إِيمَانًا كَامِلًا وَقَلْبًا حَاشِعًا وَنَسْأَلُكَ عِلْمًا نَافِعًا
وَيَقِينًا صَادِقًا وَدِينًا قَيِّمًا وَنَسْأَلُكَ الْعَفْوَ وَالْعَافِيَةَ مِنْ كُلِّ بَلِيَّةٍ
وَنَسْأَلُكَ تَمَامَ الْعَافِيَةِ وَنَسْأَلُكَ دَوَامَ الْعَافِيَةِ وَنَسْأَلُكَ الشُّكْرَ عَلَى
الْعَافِيَةِ وَنَسْأَلُكَ الْغِنَى عَنِ النَّاسِ اللَّهُمَّ صَلِّ وَسَلِّمْ وَبَارِكْ عَلَى سَيِّدِنَا
مُحَمَّدٍ وَعَلَى آلِهِ وَصَحْبِهِ عَدَدَ خَلْقِكَ وَرِضَا نَفْسِكَ وَزِينَةَ عَرْشِكَ
وَمِدَادَ كَلِمَاتِكَ كُلَّمَا ذَكَرَكَ الدَّاكِرُونَ وَغَفَلَ عَن ذِكْرِكَ الْغَافِلُونَ

Après Du'â, faire Niyyat pou Sa'iy entre Swafâ et Marwah comme suit:

اللَّهُمَّ إِنِّي أُرِيدُ السَّعَى بَيْنَ الصَّفَا وَالْمَرْوَةِ فَيَسِّرْهُ لِي وَتَقَبَّلْهُ مِنِّي .

Allâhumma innee ouridou sa'ya baynas swafaa wal marwata fayassir hu lee wa taqabbal hu minnee.²⁰

Commence faire Sa'iy. Ou pou bizin faire 7 circuits en tous, entre Swafâ et Marwah. Ou sorti dépi Swafâ, ou marcher ou alle lors Marwah. Quand ou finn arrive lors Marwah, ou finn termine 1 circuit. Ou sorti dépi Marwah, ou ré vinn lors Swafâ, ou finn

²⁰ O Allâh Mo pé faire l'intention pour faire Sa'iy entre Swafâ et Marwah. Faire li vine facile pour moi et accepter li de mo coté.

termine 2 circuits. Ainsi ou continuer jusqu'à ki ou faire 7 circuits. Ou pou termine Sa'iy lors Marwah.

Li préférable pou bann hommes marche plus vite entres deux lumières vertes ki éna entre Swafâ et Marwah. Pou bann madames, ça pas appliqué.

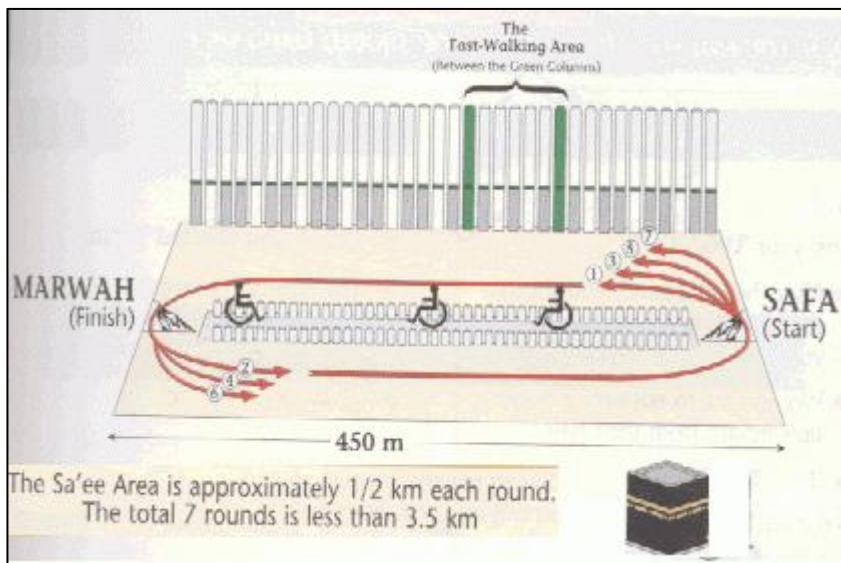

MASS'ALAH : Pendant Sa'iy entre Swafâ et Marwah, ou gagne droit lire bann Du'â ki mentionnés dans bann livres. Mais li pas en condition pou lire ça bann Du'â-là. Ou gagne droit lire Durood Shareef, couma ou gagne droit pas lire narien.

MASS'ALAH : Li permissible pou traverse devant bann Namâziy pendant Twawâf. Mais pendant Sa'iy, li pas permissible.

MASS'ALAH : Li Wâjib (obligatoire) pou faire Sa'iy à pied. Si kikène pas faire Sa'iy à pied sans aucune raison valable, alors li bizin paye Dam. Mais toute fois, gagne droit faire li lors chaise roulante, si éna enn raison valable d'après Sharee'ah. [**Bahar-é-Shariat 1/548**]

MASS'ALAH : Twahârah (Wudhu et Ghusl) c'est pas enn condition pou faire Sa'iy. Ainsi enn madame ki dans état de Hayz, gagne droit faire Sa'iy contrairement à Twawâf. [**Bahar-é-Shariat 1/548**]

6. DEUX RAK'ÂT NAMÂZ NAFL APRÈS SA'IY.

Après Sa'iy, li Mustahab (*recommandé*) pou faire 2 Rak'ât Namâz Nafl dans Haram Shareef (*si c'est pas l'heure Makrouh*). Si pas finn faire, péna aucune problème. 'Umrah finn terminer الحمد لله

7. HALQ/TAQSWEER.

En dernier, bann **hommes** sois (zott) faire **HALQ** (*raser cheveux*) oubien zott faire **TAQSWEER** (*taille cheveux courte*). Li meilleur pou bann hommes raser cheveux. Rasoulullâh ﷺ finn faire 3 fois Du'â pou celui ki faire Halq et 1 fois Du'â pou celui ki faire Taqsweer.

قَالَ رَسُولُ اللَّهِ صَلَّى اللَّهُ عَلَيْهِ وَسَلَّمَ: «اللَّهُمَّ اغْفِرْ لِلْمُحَلِّقِينَ» قَالُوا:

وَالْمُقَصِّرِينَ، قَالَ: «اللَّهُمَّ اغْفِرْ لِلْمُحَلِّقِينَ»، قَالُوا: وَالْمُقَصِّرِينَ، قَالَهَا ثَلَاثًا،

قَالَ: «وَالْمُقَصِّرِينَ»

Rasoulullâh ﷺ dire: « O Allâh ! Pardonne bann ki faire Halq. »
Bann Swahâbah finn dire : « (Yâ RasoulAllâh ﷺ ! Faire Du'â aussi) pou bann ki faire Taqsweer. »

Li ﷺ finn ré dire : « O Allâh ! Pardonne bann ki faire Halq. »
Bann Swahâbah finn dire: « (Yâ RasoulAllâh ﷺ ! Faire Du'â aussi) pou bann ki faire Taqsweer. »

Rasoulullâh ﷺ finn faire Du'â Maghfirah pou bann ki faire Halq pou la troisième fois et ensuite Li ﷺ finn dire : « (O Allâh ! Pardonne) bann ki faire Taqsweer. »

Ref: Swaheeh Bukhâriy HNo 1727

Quant à bann **filles/madames**, zott taille environ 2 centimètres de zott cheveux.

MASS'ALAH : Enn homme ki pé faire Taqsweer bizin taille au moins environ 2 centimètres depuis ¼ la tête so cheveux. Comme mesure de précaution, li meilleur taille un peu plus.

MASS'ALAH : Après avoir accomplir 'Umrah, bizin faire Halq oubien Taqsweer pou ki bann restrictions Ihrâm enlevés. Ainsi même si 'Umrah finn terminer, aussi longtemps ki enn dimoune pas faire Halq oubien Taqsweer, bann restrictions de Ihrâm continuer applique lors li.

Ensuite ou prend enn bain, et ou retire Ihrâm. Ou mettre vêtement ki ou envi. Maintenant ou finn sorti depuis l'état de Ihrâm et bann restrictions Ihrâm n'est plus applique lors ou. Ou gagne droit servi parfum, gagne relation sexuelle avec épouse, etc...

PENDANT SÉJOURS À MAKKAH

Après 'Umrah, normalement ou pou éna quelques jours pou passer à Makkah Mukarramah, avant ou alle accomplir Hajj le 8 Zil-Hajj. Dans ça bann jours-là, ou bizin profiter faire maximum 'Ibâdat.

1. TWAWĀF NAFL.

Twawâf Ka'bah c'est enn 'Ibâdat ki être fait seulement dans Masjid-é-Harâm à Makkah Mukarramah. Apart ça, aucaine place dans le monde ou pas capave faire li. Donc, aussi longtemps ki ou dans Makkah Mukarramah, profitez pou faire maximum Twawâf ki ou capave.

Rasoulullâh ﷺ dire:

مَنْ طَافَ بِالْبَيْتِ، وَصَلَّى رَكَعَتَيْنِ، كَانَ كَعَتَقِ رَقَبَةٍ

Celui ki faire Twawâf Ka'bah, ensuite li faire deux Rak'ât Namâz, comme-çi li finn libère enn esclave.

Ref: Sunann Ibn Mâjah HNo 2956

Rasoulullâh ﷺ dire:

مَنْ طَافَ بِالْبَيْتِ خَمْسِينَ مَرَّةً خَرَجَ مِنْ ذُنُوبِهِ كَيَوْمِ وُلِدَتْهُ أُمُّهُ

Celui ki faire Twawâf Ka'bah 50 fois, li pou libéré de so bann péchés (et li retourne) comme le jour ki so maman ti donne li naissance.

Ref: Jâmi' Tirmiziy HNo 866

MASS'ALAH : Li pas nécessaire pou celui ki faire Twawâf Nafl, pou mettre Ihrâm. Li commence faire Twawâf cott Hajr-é-Aswad, et li faire 7 tours de Ka'bah. Quand li termine Twawâf, li faire 2 Rak'ât Namâz (*si c'est l'heure Makrouh, faire li après*). Pas bizin faire Sa'iy entre Swafâ et Marwah.

2. 'UMRAH NAFL.

Ou capave aussi faire 'UMRAH NAFL. Pou faire cela, ou bizin alle Masjid-é-Āishah ki trouve à Tan'iyim oubien Masjid-é-Ji'irrânah pou attache Ihrâm lâ-bas. Ensuite ou vinn Makkah pou accomplir bann rites de 'Umrah.

MASS'ALAH : Du moment ou finn attache Ihrâm et ou finn faire Niyyat 'Umrah à Masjid-é-Āishah oubien Masjid-é-Ji'irrânah, bann restrictions de Ihrâm commence applique lors ou.

MASS'ALAH : Après avoir accomplir chaque 'Umrah, ou bizin rase/taille cheveux pou sorti depuis l'état de Ihrâm.

MASS'ALAH : Tout au long de l'année, gagne droit faire 'Umrah à l'exception de 5 jours (**9,10,11,12 et 13 Zil-Hajj**) dans lesquels li « **MAKROUH TAHREMIY** » (*détestable de façon prohibitive*) pou attache Ihrâm pou **'UMRAH**. [Durr-ul-Mukhtâr 3/478]

MASS'ALAH : Li interdit pou celui ki pé faire Hajj, pou li attache Ihrâm pou 'Umrah le 10, 11, 12 et 13 Zil-Hajj. Si arrivé, li finn attache Ihrâm alors li annule li, li faire so Qazâ et li paye Dam. Si arrivé li finn faire li, alors li finn être accomplit mais li Wâjib pou paye Dam.

[**Bahâr-é-Sharee'at 6/600**]

Apart ça, durant ou séjours à Makkah Mukarramah:

- i. Faire beaucoup Namâz Nafl. Mais si ou éna bann Namâz Fardw ki ou finn rater dans le passé, li meilleur ou remplace zott.
- ii. Si possible, garde Rozâ Nafl.
- iii. Faire la charité, si ou éna le moyens.
- iv. Faire beaucoup Tilâwat-ul-Qur'ân, Zikrullâh et envoie Duroud & Salâm lors Rasoulullâh ﷺ en abondance.
- v. Demande Du'â pou ou, ou familles et tous bann frères & sœurs musulmans (*et pou l'auteur de ça livre-là, si possible*).
- vi. Si l'occasion permettre, étudiez Qur'ân, Hadeeth et l'enseignement de l'Islâm sous guidance de bann 'Ulamâ **AHL-US-SUNNAH WAL JAMĀ'AH**.

En même temps, évite commettre bann péchés lors ça la terre bénie-là. Et si jamais finn arriver commettre enn péché, alors faire Tawbah sincèrement toute suite.

3. ZIYĀRAT DE BANN PLACES SACRÉES À MAKKAH MUKARRAMAH.

Péna doute ki la ville de Makkah Mukarramah entièrement (li) enn l'endroit sacré et béni. Presque partout, éna bann « Nishâniy » (traces) de Rasoulullâh ﷺ et bann Swahâbah رَضِيَ اللَّهُ عَنْهُمْ. De ce fait, pendant ou séjours à Makkah, profitez pou faire Ziyârah de ça bann places-là pou gagne Barakah²¹. Voici quelques places ki ou capave alle visiter:

❖ MAWLID-UN-NABIY ﷺ

C'est la maison dans laquelle Rasoulullâh ﷺ ti prend naissance. La maman de Haroun Al-Rashid ti faire ça place-là vinn enn Masjid. Mais maintenant éna enn librairie là-bas.



Lieu de naissance de Rasoulullâh ﷺ

²¹ Nous demande bann ki pas d'accord avec ça principe-là, précisément bann Wahhâbiy pou zott réfère à nous livre « Permissibilité cherche Barakah avec traces de bann Prophètes et Awliyâ Allâh ».

❖ JABAL ABOU QUBAYS

C'est enn montagne ki trouve en dehors Masjid-é-Harâm, près avec Swafâ et Marwah.

Rasoulullâh ﷺ dire:

إِنَّ أَوَّلَ جَبَلٍ وَضَعَهُ اللَّهُ عَزَّ وَجَلَّ عَلَى وَجْهِ الْأَرْضِ أَبُو قُبَيْسٍ

Certainement premier montagne ki Allâh finn mettre lors surface la terre c'est Abou Qubays.

Ref: Shu'ab-ul-Iymân HNo 3698

Sayyidunâ 'Abdullâh ibn 'Amr ؓ dire:

نَزَلَ الرُّكْنُ الْأَسْوَدُ مِنَ السَّمَاءِ، فَوُضِعَ عَلَى أَبِي قُبَيْسٍ كَأَنَّهُ مَهَاءٌ بِيضَاءٌ، فَمَكَثَ
أَرْبَعِينَ سَنَةً، ثُمَّ وَضِعَ عَلَى قَوَاعِدِ إِبْرَاهِيمَ.

Hajr-é-Aswad finn descendre depuis le ciel. Li finn être mis sur (Jabal) Abou Qubays, comme-çi li couma verre blanc. Li finn reste là-bas pendant 40 ans, ensuite li finn être fixé lors fondations de Ibrâheem (Ka'bah).

Ref: Al-Mu'jam-ul-Kabeer HNo 14170

Mu'jizah de Rasoulullâh ﷺ fendre la lune en deux, ti arriver ici même. Bann dimounes ti construire enn Masjid lors ça montagne-là, mais malheureusement Wahhâbiy finn démolir Masjid-là, zott finn coupe Jabal Abou Qubays et zott finn construire le roi so palais là-bas.



Jabal Abou Qubays

❖ **LA MAISON DE SAYYIDAH KHADEEJAH** ﷺ

Imâm Nawawiy رحمته الله □ (dcd 676 Hijriy) écrire:

يُسْتَحَبُّ زِيَارَةُ الْمَوَاضِعِ الْمَشْهُورَةِ بِالْفَضْلِ فِي مَكَّةَ وَالْحَرَمِ... وَمِنْهَا بَيْتُ
 حَدِيجَةَ رَضِيَ اللَّهُ عَنْهَا الَّذِي كَانَ يَسْكُنُهُ رَسُولُ اللَّهِ - صَلَّى اللَّهُ عَلَيْهِ وَسَلَّمَ
 - وَحَدِيجَةَ رَضِيَ اللَّهُ عَنْهَا وَفِيهِ وَلَدَتْ أَوْلَادَهَا مِنْ رَسُولِ اللَّهِ - صَلَّى اللَّهُ
 عَلَيْهِ وَسَلَّمَ - وَفِيهِ تُوَفِّيَتْ حَدِيجَةُ رِضْوَانَ اللَّهِ عَلَيْهَا وَلَمْ يَزَلْ رَسُولُ اللَّهِ -
 صَلَّى اللَّهُ عَلَيْهِ وَسَلَّمَ - مُقِيمًا بِهِ حَتَّى هَاجَرَ قَالَهُ الْأَزْرَقِيُّ، قَالَ ثُمَّ اشْتَرَاهُ
 مُعَاوِيَةُ وَهُوَ خَلِيفَةُ مِنْ عَقِيلِ بْنِ أَبِي طَالِبٍ فَجَعَلَهُ مَسْجِدًا

Li **MUSTAHAB** pou faire Ziyârat de bann lieux/places connus comme vertueuses dans Makkah et Harâm: Enn parmi c'est la maison de Sayyidah Khadeejah ﷺ, dans laquelle

Rasoulullâh ﷺ et Sayyidah Khadeejah ؓ finn habiter, et là-dans même celui-ci finn donne naissance à bann z'enfants de Rasoulullâh ﷺ. Et c'est là-dans même ki Sayyidah Khadeejah ؓ finn gagne so Wafaat. Rasoulullâh ﷺ finn continué reste là-bas jusqu'à ki Li ﷺ finn faire Hijrat. Imâm Azraqiy finn dire ceci. **ENSUITE SAYYIDUNĀ MU'ĀWIYAH ؓ FINN ACHETER LI DEPUIS SAYYIDUNĀ 'AQEEL IBN ABEE TWĀLIB ؓ ET LI FINN CONVERTIT (ÇA MAISON-LÀ) EN MASJID.**

Ref: Al-Iydwâh fee Manâsik-il-Hajj Wal-'Umrah pg 404

Malheureusement ça Masjid-là aussi finn être démolit et de nos jours péna aucaine « Nishâniy » (trace) là-bas. Ainsi li difficile pou conner exactement cott la maison-là ti été. Quand ou sorti depuis Marwah, ou guette dans ou coté gauche. C'est impé là-bas ki ça place Mubâarak-là trouver.

❖ **LA CAVE THAWR**

C'est enn la cave ki trouve lors montagne Thawr, ki trouve à enn distance de 4 kilomètres depuis Masjid-é-Harâm. Qur'ân (9:40) finn faire mention de ça la cave-là. Dans ça la cave-là, Rasoulullâh ﷺ ti passe 3 nuits pendant ki Li ﷺ ti faire Hijrat depuis Makkah Mukarramah vers Madeenah Munawwarah. C'est ici même ki serpent ti pique Sayyidunâ Abou Bakr Swiddeeq ؓ. Ensuite Rasoulullâh ﷺ ti passe so la crache Mubâarak lors du blessure-là et Sayyidunâ Abou Bakr Swiddeeq ؓ ti gagne guérison.



La cave Thawr

❖ LA CAVE HIRĀ

C'est enn la cave ki trouve lors Jabal Nour. Rasoulullāh ﷺ ti habituer alle faire 'Ibādat là-bas avant Li ﷺ déclare so « Nubuwwah » (*prophétie*). C'est ici même ki bann premiers versets Qur'ân ti révéls lors Rasoulullāh ﷺ.

Sayyidah `Āishah رَضِيَ اللهُ عَنْهَا dire:

أَوَّلُ مَا بُدِئَ بِهِ رَسُولُ اللَّهِ صَلَّى اللَّهُ عَلَيْهِ وَسَلَّمَ مِنَ الْوَحْيِ الرَّؤْيَا الصَّالِحَةُ فِي النَّوْمِ
فَكَانَ لَا يَرَى رُؤْيَا إِلَّا جَاءَتْ مِثْلَ فَلَقِ الصُّبْحِ ثُمَّ حُبِّبَ إِلَيْهِ الْخَلَاءُ وَكَانَ يُجْلُو بِغَارِ
حِرَاءٍ فَيَتَحَدَّثُ فِيهِ وَهُوَ التَّعَبُّدُ اللَّيَالِي ذَوَاتِ الْعَدَدِ قَبْلَ أَنْ يَنْزِعَ إِلَى أَهْلِهِ وَيَتَزَوَّدَ
لِلذِّكَ ثُمَّ يَرْجِعُ إِلَى خَدِيجَةَ فَيَتَزَوَّدُ لِمِثْلِهَا حَتَّى جَاءَهُ الْحَقُّ وَهُوَ فِي غَارِ حِرَاءٍ فَجَاءَهُ

الْمَلِكُ فَقَالَ اقْرَأْ قَالَ مَا أَنَا بِقَارِئٍ قَالَ فَأَخَذَنِي فَغَطَّنِي حَتَّى بَلَغَ مِنِّي الْجُهْدَ ثُمَّ أَرْسَلَنِي
 فَقَالَ اقْرَأْ فُلْتُ مَا أَنَا بِقَارِئٍ فَأَخَذَنِي فَغَطَّنِي الثَّانِيَةَ حَتَّى بَلَغَ مِنِّي الْجُهْدَ ثُمَّ أَرْسَلَنِي
 فَقَالَ اقْرَأْ فُلْتُ مَا أَنَا بِقَارِئٍ فَأَخَذَنِي فَغَطَّنِي الثَّلَاثَةَ ثُمَّ أَرْسَلَنِي فَقَالَ { اقْرَأْ بِاسْمِ
 رَبِّكَ الَّذِي خَلَقَ الْإِنْسَانَ مِنْ عَلَقٍ اقْرَأْ وَرَبُّكَ الْأَكْرَمُ }

Révélation lors Rasoulullâh ﷺ finn débiter par bann visions pieuses dans rêve. Tous céki Rasoulullâh ﷺ ti pé rêver, ti pé vinn vrai comment clarté de l'aube. Ensuite (Allâh) finn faire Li ﷺ content la solitude et alors Li ﷺ ti pé reste seule dans la cave de Hirâ, et Li ﷺ pé faire « Tahannuth » là-bas. « Tahannuth » veut dire *faire 'Ibâdat pendant plusieurs nuits avant retourne vers so famille*. Li ﷺ ti habituer apporte nourriture ensemble avec Li et Li ﷺ ti pé retourne chez Khadeejah ﷺ pou reprend nourriture pou enn nouvelle retraite. Ceci finn durer jusqu'à ki la vérité finn vinn vers Li ﷺ quand Li ﷺ ti dans la cave de Hirâ.

L'ange finn vinn vers Li ﷺ et finn dire Li ﷺ: « Lire ! ».

Li ﷺ finn réponn : « Mo pas enn celui ki lire ! »

(Rasoulullâh ﷺ dire): « L'ange finn attrape moi, Li finn presse moi avec plein la force, ensuite li finn quitte moi et li finn dire 'Lire !' »

Mo finn réponn : «« Mo pas enn celui ki lire! »»

(Rasoulullâh ﷺ dire): « L'ange finn attrape moi, Li finn presse moi avec plein la force enn deuxième fois, ensuite li finn quitte moi et li finn dire 'Lire !' »

Li ﷺ finn réponn: « Mo pas enn celui ki lire ! »

(Rasoulullâh ﷺ dire): « L'ange finn attrape moi, Li finn presse moi avec plein la force enn troisième fois, ensuite li finn quitte moi et li finn récite (ki signifie): « Lire au nom de To Seigneur, celui ki finn crée, Li finn crée l'homme depuis enn caillot di-sang, Li, Lire et to Seigneur (Li) plus noble. »

Ref: Swaheeh Bukhâriy HNo 3



La cave Hirâ

❖ **JANNAT-UL-MA'LĀ**

Ça c'est cimetièrre (Qabarastân) de Makkah Mukarramah. Ici plusieurs Swahâbah et Awliyâ Allâh finn être enterré. Qabr de Sayyidah Khadeejah ﷺ trouve là-bas même.



Jannat-ul-Ma'la

Faire Salâm à bann musulmans ki entèrrés dans Jannat-ul-Ma'lâ:

السَّلَامُ عَلَيْكُمْ أَهْلَ الدِّيَارِ مِنَ الْمُؤْمِنِينَ وَالْمُسْلِمِينَ، وَإِنَّا إِن شَاءَ اللَّهُ بِكُمْ لَاحِقُونَ، أَنْتُمْ لَنَا فَرَطٌ وَنَحْنُ لَكُمْ تَبَعٌ، أَسْأَلُ اللَّهَ الْعَافِيَةَ لَنَا وَلَكُمْ

Ensuite faire Du'â et Iyswâl-é-Thawâb. Demande Du'â pou ou, ou parents ainsi que pou tous bann musulmans. (Si possible, faire Du'â pou l'auteur de ça livre-là aussi.)

❖ **MASJID-É-JINN**

Ça Masjid-là trouve près avec Jannat-ul-Ma'lâ. Ici enn groupe Jinn ti accepter Islâm quand zott ti tann Rasoulullâh ﷺ faire lecture Qur'ân.



Masjid-é-Jinn

❖ **MASJID-É-RĀYAH**

Masjid-é-Rāyah trouve près avec Masjid-é-Jinn. Quand Rasoulullāh ﷺ ti conquérir Makkah, Li ﷺ ti mettre so pavillon là-bas.



Masjid-é-Rāyah

❖ MASJID-É-KHAYF

Ça Masjid-là trouve à Minâ. Plusieurs Prophètes, y compris Rasoulullâh ﷺ finn faire Namâz là-dans.

Rasoulullâh ﷺ dire:

صَلَّى فِي مَسْجِدِ الْخَيْفِ سَبْعُونَ نَبِيًّا

Soixante-dix prophètes finn faire Namâz dans Masjid-é-Khayf.

Ref: Al-Mu'jam-ul-Kabeer HNo 12283

En même temps, li bon conner ki dans Masjid-é-Khayf, éna Qabr (Mazaar) de plusieurs Prophètes.

Rasoulullâh ﷺ dire:

فِي مَسْجِدِ الْخَيْفِ قُبُورُ سَبْعُونَ نَبِيًّا

Dans Masjid-é-Khayf, soixante-dix (70) prophètes finn être enterrés.

Ref: Majma'-uz-Zawâid 3/640 HNo 5769

Akhbâr Makkah (Fâkihiy) 4/266 - HNo 2594

Kashf-ul-Astâr 2/48 - HNo 1177

Al-Mu'jam Al-Kabeer HNo 13343

Mukhtaswar Zawâid Bazzâr 1/476 - HNo 813

Al-Matwâlib-ul-‘Āliyah 7/175 - HNo 1332

Concernant ça Hadeeth-là,

1. Imâm Haythamiy (dcd 807 Hijriy) dire:

رَوَاهُ الْبَرْزَاءُ، وَرِجَالُهُ ثِقَاتٌ.

Imâm Bazzâr ﷺ finn rapporte li et so bann narrateurs (zott) dignes de confiance.

Ref: Majma'-uz-Zawâid Vol 3 pg 640

2. Hâfiz Ibn Hajar ‘Asqalâniy (dcd 852 Hijriy) dire:

هو إسناد صحيح.

C'est en chaîne de narration authentique.

Ref: Mukhtaswar Zawâid Bazzâr Vol 1 pg 476

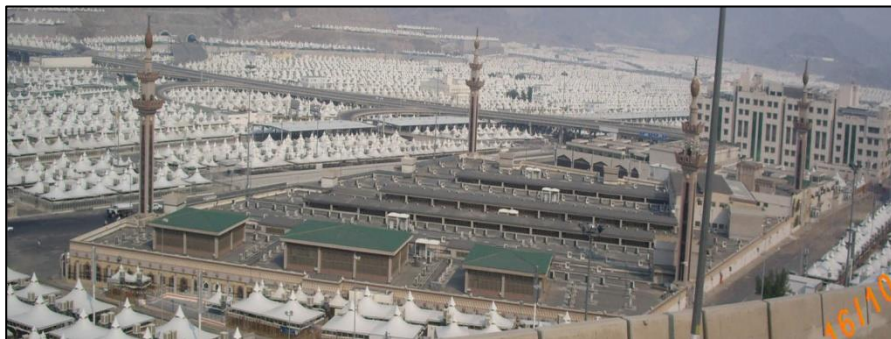

Masjid-é-Khayf

Apart ça, éna encore bann places ki ou guide pou faire ou visiter pendant ou séjours à Makkah Mukarramah. Dans ça bann places bénies-là, faire Du'â pou ou, ou parents ainsi que pou tous bann musulmans.

Si possible, faire Du'â pou l'auteur de ça livre-là aussi.

فجزاكم الله خيرا الجزاء

5 JOURS DE HAJJ

PREMIER JOUR : 8^{ème} Jour Zil-Hajj.

- ❖ 8^{ème} jour Zil-Hajj après Namâz Fajr, li meilleur ou faire Ghusll. Ensuite ou mettre Ihrâm et ou vinn dans Masjid-é-Harâm.
- ❖ Faire 2 Rak'ât Namâz. Ensuite faire Niyyat Hajj comme suit:

اللَّهُمَّ إِنِّي أُرِيدُ الْحَجَّ فَيَسِّرْهُ لِي وَتَقَبَّلْهُ مِنِّي نَوَيْتُ الْحَجَّ وَأَحْرَمْتُ بِهِ
مُخْلِصًا لِلَّهِ تَعَالَى .

Allâhumma innee ouridul Hajja, fa yass-sirhu lee wa taqab-balhu min-nee. Nawaitul Hajja wa ahramtou bihi mukhliswann lillaahi ta'aalaa.²²

- ❖ Ensuite prononce Talbiyah (*de préférence 3 fois*) comme suit:

لَبَّيْكَ اللَّهُمَّ لَبَّيْكَ^ط لَبَّيْكَ لَا شَرِيكَ لَكَ لَبَّيْكَ^ط إِنَّ الْحَمْدَ وَالنِّعْمَةَ لَكَ
وَالْمُلْكَ^ط لَا شَرِيكَ لَكَ^ط

²² O Allâh ! Mo pé faire l'intention pou accomplir Hajj. Alors facilite li pou moi et accepter li de moi. Mo finn faire niyyat pou Hajj et mo finn porte Ihrâm pou ça, uniquement acause Allâh.

Labbayk, Allâhumma labbayk. Labbayka laa shareeka laka labbayk. Innal-Hamda wa Ni'mata, laka wal-Mulk. Laa shareeka laka.²³

Maintenant ou finn rentre dans l'état de Ihrâm, et donc so bann conditions finn commence applique lors ou.

ENN CONSEIL :

Enn parmi bann **PILIER**S de Hajj c'est **TWAWÃF-E-IFÃDWAH** (*aussi connu comme Twawâf-uz-Ziyârah*).

Le 10 Zil-Hajj ou pou batte **JAMRAH 'AQABA**H, ensuite ou pou faire **QURBÃNIY**. Quand Qurbâniy terminé, ou pou rase/taille cheveux. Après ou pou prend enn bain et tire Ihrâm. Après ça, ou pou vinn Makkah pou faire **TWAWÃF-E-IFÃDWAH**. Ou gagne droit faire li le 11 Zil-Hajj ou bien le 12 Zil-Hajj (*avant coucher du soleil*).

Puisque reste beaucoup dimounes dans Haram pou faire **TWAWÃF-E-IFÃDWAH** le 10 Zil-Hajj, alors li meilleur ki quand ou fini faire Niyyat Hajj le 8 Zil-Hajj, ou faire enn Twawâf Nafl avec **Ramal & Idwtibâ**. Ensuite ou faire **SA'IY**.

Ça (so) l'avantage c'est ki après, quand ou pou faire Twawâf-é-Ifâdwah, ou pas pou bizin faire Ramal et Sa'iy.

²³ *Mo présent! O Allâh, mo présent. Mo présent, To péna aucaine associé, mo présent. Tous éloge, tous faveur et tous l'autorité pou Toi. To péna aucaine associé.*

- ❖ Ou pou quitte Makkah pou alle Minâ. Alors prend bann kitchoses essentielles ki ou pou bizin. Par exemple, médicament ki ou servi, biscuits, enn Muswallâ, enn parasol, enn petite chaise pliable, etc... Bizin prend beaucoup précaution avec l'argent. Normalement organisateur faire l'arrangement transport. Très souvent éna retard lors transport. Donc bizin éna beaucoup de patience.

فَلَا رَفَثَ وَلَا فُسُوقًا وَلَا جِدَالَ فِي الْحَجِّ ط

Faudrais pas cause bann paroles indécentes, ni (faire) péché et ni la guerre avec kikène toute la durée de Hajj.

Ref : Qur'ân – 2 :197

- ❖ En route vers Minâ, lire Talbiyah, Durood Shareef et bann différents Azkâr. Nous bizin évite bann discussions inutiles à tous prix.
- ❖ Quand rentre Minâ, lire ça Du'â-lâ:

اللَّهُمَّ هِدِّيْ مِنْيْ فَاْمُنُّنْ عَلَيَّ بِمَا مَنَنْتَ بِهِ عَلَيَّ اَوْلِيَّايْكَ

Allâhumma haaza Minâ. Famnunn 'alayya bimaa mananta bihi 'alâ Awliyaa-ika.²⁴

- ❖ Ou pou arrive Minâ avant Zuhr. Ou pou passe la nuit à Minâ, et ou pou quitte Minâ pou alle 'Arafât le lendemain (9 Zil-Hajj) après lever du soleil. Ainsi ou pou faire 5 Namâz à Minâ. À noter ki nous faire chaque Namâz dans so l'heure à Minâ.

²⁴ O Allâh ! Ça c'est Mina. Faire faveur lors moi ki To finn faire lors To banne Awliyâ.

- ❖ Pendant la nuit à Minâ, faire beaucoup 'Tbâdat (*selon ou capacité*). Faire lecture Qur'ân et envoye Durood & Salaam lors Rasoulullâh ﷺ.

Rasoulullâh ﷺ dire:

مَنْ قَالَ هَؤُلَاءِ الْكَلِمَاتِ لَيْلَةَ عَرَفَةَ أَلْفَ مَرَّةٍ لَمْ يَسْأَلِ اللَّهَ شَيْئًا إِلَّا أَعْطَاهُ إِيَّاهُ، لَيْسَ فِيهِ إِثْمٌ وَلَا قَطِيعَةٌ رَحِمَ:

Celui ki finn recite ça bann paroles-là 1000 fois pendant la nuit de 'Arafah, céki li pou demande avec Allâh, Allâh pou accorde li à condition ki péna aucaine péché oubien demande pou casse rélation familiale dans (céki li pé demander):

سُبْحَانَ اللَّهِ الَّذِي فِي السَّمَاءِ عَرْشُهُ، سُبْحَانَ اللَّهِ الَّذِي فِي الْأَرْضِ مَوْطِنُهُ،
 سُبْحَانَ الَّذِي فِي الْبَحْرِ سَبِيلُهُ، سُبْحَانَ الَّذِي فِي الْجَنَّةِ رَحْمَتُهُ، سُبْحَانَ
 الَّذِي فِي النَّارِ سُلْطَانُهُ، سُبْحَانَ الَّذِي فِي الْهَوَاءِ رَحْمَتُهُ، سُبْحَانَ الَّذِي فِي
 الْقُبُورِ قَضَاؤُهُ، سُبْحَانَ الَّذِي رَفَعَ السَّمَاءَ، سُبْحَانَ الَّذِي وَضَعَ الْأَرْضَ،
 سُبْحَانَ الَّذِي لَا مَنجِي مِنْهُ إِلَّا إِلَيْهِ

Ref: Muswannaf Ibn Abee Shaybah HNo 29823

DEUXIÈME JOUR: 9^{ème} Jour Zil-Hajj.

Le 9 Zil-Hajj, ou faire Namâz Fajr à Minâ dans so l'heure. Après lever du soleil, ou pou alle à 'ARAFÂT pou faire « **Wuqouf** » (*stationnement*). En route, pas engage dans bann conversations inutiles. Plutôt faire lecture Qur'ân, envoye Durood et Salaam lors Rasoulullâh ﷺ et lire Talbiyah abondamment.

Quand ou sorti depi Minâ, lire ça Du'â-là:

اللَّهُمَّ إِلَيْكَ تَوَجَّهْتُ وَعَلَيْكَ تَوَكَّلْتُ وَلِوَجْهِكَ الْكَرِيمِ أَرَدْتُ
 فَاجْعَلْ ذَنْبِي مَغْفُورًا وَحَاجَّتِي مَبْرُورًا وَأَرْحَمِنِي وَلَا تُخَيِّبْنِي وَبَارِكْ لِي
 فِي سَفَرِي وَأَقْضِ بَعْرَفَاتِ حَاجَتِي إِنَّكَ عَلَى كُلِّ شَيْءٍ قَدِيرٌ اللَّهُمَّ
 اجْعَلْهَا أَقْرَبَ غَدْوَةٍ غَدَوْتُهَا مِنْ رِضْوَانِكَ وَأَبْعَدَ هَا مِنْ سَخَطِكَ،
 اللَّهُمَّ إِلَيْكَ غَدَوْتُ وَعَلَيْكَ اعْتَمَدْتُ وَوَجْهَكَ أَرَدْتُ فَاجْعَلْنِي مِمَّنْ
 تُبَاهِي بِهِ الْيَوْمَ مَنْ هُوَ خَيْرٌ مِنِّي وَأَفْضَلُ، اللَّهُمَّ إِنِّي أَسْأَلُكَ الْعَفْوَ
 وَالْعَافِيَةَ وَالْمُعَافَاةَ الدَّائِمَةَ فِي الدُّنْيَا وَالْآخِرَةِ وَصَلَّى اللهُ عَلَى خَيْرِ
 خَلْقِهِ مُحَمَّدٍ وَآلِهِ وَصَحْبِهِ أَجْمَعِينَ

Ou pou rentre ‘Arafât vers 11.00 a.m. et ou pou gagne la tente.

Quand pou arrive l’heure Zuhr, Azân pou donner dans Masjid. Imâm dans MASJID pou faire Khutbah. Dans MASJID, pou faire Namâz Zuhr et Namâz ‘Asr ensemble, enn après l’autre dans l’heure Namâz Zuhr. Celui ki alle faire Namâz dans MASJID, li pou suivre céki pé faire, couma pé faire dans MASJID.

Par contre, celui ki pé faire so Namâz individuellement dans la tente, oubien avec enn petit Jamâ’ah dans la tente, li pou bizin faire Namâz Zuhr dans l’heure Namâz Zuhr, et li faire Namâz ‘Asr dans l’heure Namâz ‘Asr. [Bahâr-é-Sharee’at 6/557]

Si ou pé faire ou bann affaires dans ou la tente, après Namâz Zuhr, ou capave faire bann les autres 'Ibâdat couma Namâz Nafl, Zikrullâh, Tilâwat-é-Qur'ân et envoie Duroud & Salâm lors Rasoulullâh ﷺ. Après Namâz 'Assr, li meilleur si ou passe plus le temps **EN DÉBOUTANT** (selon ou capacité) dans direction Qiblah, et ou faire Du'â jusqu'à soleil coucher.

Rasoulullâh ﷺ dire:

خَيْرُ الدُّعَاءِ دُعَاءُ يَوْمِ عَرَفَةَ، وَخَيْرُ مَا قُلْتُ أَنَا وَالتَّيْبُونُ مِنْ قَبْلِي:

Meilleur Du'â c'est Du'â du jour de 'Arafât, et meilleur céki moi et bann Prophètes avant moi finn dire:

لَا إِلَهَ إِلَّا اللَّهُ وَحْدَهُ لَا شَرِيكَ لَهُ لَهُ الْمُلْكُ وَلَهُ الْحَمْدُ وَهُوَ عَلَى كُلِّ شَيْءٍ قَدِيرٌ.

Ref : Jâmi' Tirmiziy HNo 3585

Rasoulullâh ﷺ dire:

مَا مِنْ مُسْلِمٍ يَقِفُ عَشِيَّةَ عَرَفَةَ بِالْمَوْقِفِ فَيَسْتَقْبِلُ الْقِبْلَةَ بِوَجْهِهِ، ثُمَّ يَقُولُ: لَا إِلَهَ إِلَّا اللَّهُ وَحْدَهُ لَا شَرِيكَ لَهُ، لَهُ الْمُلْكُ وَلَهُ الْحَمْدُ وَهُوَ عَلَى كُلِّ شَيْءٍ قَدِيرٌ مِائَةَ مَرَّةٍ، ثُمَّ يَقْرَأُ قُلْ هُوَ اللَّهُ أَحَدٌ مِائَةَ مَرَّةٍ، ثُمَّ يَقُولُ: اللَّهُمَّ صَلِّ عَلَى مُحَمَّدٍ كَمَا صَلَّيْتَ عَلَى إِبْرَاهِيمَ وَآلِ إِبْرَاهِيمَ إِنَّكَ حَمِيدٌ مَجِيدٌ، وَعَلَيْنَا مَعَهُمْ مِائَةَ مَرَّةٍ إِلَّا قَالَ اللَّهُ تَعَالَى: يَا مَلَأْتُكَ مَا جَزَاءُ عَبْدِي هَذَا؟، سَبَّحْنِي، وَهَلَّلْنِي، وَكَبَّرْنِي، وَعَظَّمْنِي، وَعَرَّفْنِي،

وَأَنْتَى عَلَيَّ، وَصَلَّى عَلَى نَبِيِّي، اشْهَدُوا مَلَائِكَتِي أَنِّي قَدْ غَفَرْتُ لَهُ، وَشَفَعْتُهُ فِي نَفْسِهِ،
وَلَوْ سَأَلَنِي عَبْدِي هَذَا الشَّفَعْتُهُ فِي أَهْلِ الْمُؤَقِفِ كُلِّهِمْ

Enn musulman ki faire Wuqouf dans l'après-midi (du jour)
'Arafât dans la place cott bizin faire Wuqouf, li tourne so
visage vers Qiblah et li récite ceci 100 fois:

لَا إِلَهَ إِلَّا اللَّهُ وَحْدَهُ لَا شَرِيكَ لَهُ لَهُ الْمُلْكُ وَلَهُ الْحَمْدُ يُحْيِي وَيُمِيتُ
وَهُوَ عَلَى كُلِّ شَيْءٍ قَدِيرٌ

Ensuite li récite Sourah Ikhâlâsw (قُلْ هُوَ اللَّهُ أَحَدٌ) 100 fois.

Ensuite li récite ceci 100 fois:

اللَّهُمَّ صَلِّ عَلَى مُحَمَّدٍ كَمَا صَلَّيْتَ عَلَى إِبْرَاهِيمَ وَعَلَى آلِ إِبْرَاهِيمَ إِنَّكَ
حَمِيدٌ مَجِيدٌ وَعَلَيْنَا مَعَهُمْ-

Allâh dire : « O mo bann anges ! Ki récompense de ça Mo
serviteur-là ? Li finn faire Mo Tasbeeh, Tahleel, Takbeer, li
finn honore Moi, li finn conne Moi et li finn faire Mo éloge et
li finn envoie Duroud lors Mo Prophète. Reste témoin, O Mo
bann anges ! Mo finn pardonne li, Mo finn accepter so
intercession en so faveur, et si ça Mo serviteur-là faire Du'â
avec Moi, Mo pou accepter so intercession en faveur de tous
céki pé faire Wuqouf. »

Ref: Shu'ab-ul-Iymân HNo 3780

Ou capave faire Du'â suivant aussi:

اللَّهُمَّ اجْعَلْهُ حَجًّا مَبْرُورًا وَذَنْبًا مَغْفُورًا اللَّهُمَّ لَكَ الْحَمْدُ كَالَّذِي
 نَقُولُ وَخَيْرًا مِمَّا نَقُولُ اللَّهُمَّ لَكَ صَلَاتِي وَنُسُكِي وَمَحْيَايَ وَمَمَاتِي
 وَالْيَكْمَ مَائِي وَلَكَ رَبِّ تَرَاتِي اللَّهُمَّ إِنِّي أَعُوذُ بِكَ مِنْ عَذَابِ الْقَبْرِ وَ
 وَسُوسَةِ الصَّدْرِ وَشِتَاتِ الْأَمْرِ اللَّهُمَّ إِنِّي أَسْأَلُكَ مِنْ خَيْرِ مَا تَجِيئُ بِهِ
 الرِّيحُ وَنَعُوذُ بِكَ مِنْ شَرِّ مَا تَجِيئُ بِهِ الرِّيحُ اللَّهُمَّ اهْدِنَا بِالْهُدَى
 وَزَيْنًا بِالتَّقْوَى وَاغْفِرْ لَنَا فِي الْأَخِرَةِ وَالْأُولَى اللَّهُمَّ إِنِّي أَسْأَلُكَ رِزْقًا
 طَيِّبًا مُبَارَكًا.

اللَّهُمَّ إِنَّكَ أَمَرْتَ بِالِدُعَاءِ وَقَضَيْتَ عَلَى نَفْسِكَ بِالْإِجَابَةِ وَإِنَّكَ لَا
 تُخْلِفُ الْمِيعَادَ وَلَا تَنْكُثُ عَهْدَكَ اللَّهُمَّ مَا أَحْبَبْتَ مِنْ خَيْرٍ فَحَبِّبْهُ
 إِلَيْنَا وَيَسِّرْهُ لَنَا وَمَا كَرِهْتَ مِنْ شَرٍّ فَكْرِهْهُ إِلَيْنَا وَجَنِّبْنَاهُ وَلَا
 تَنْزِعْ مِنَّا الْإِسْلَامَ بَعْدَ إِذْ هَدَيْتَنَا اللَّهُمَّ إِنَّكَ تَرَى مَكَانِي وَتَسْمَعُ
 كَلَامِي وَتَعْلَمُ سِرِّي وَعَلَانِيَتِي وَلَا يَخْفَى عَلَيْكَ شَيْءٌ مِنْ أَمْرِي أَنَا
 الْبَائِسُ الْفَقِيرُ الْمُسْتَعِيثُ الْمُسْتَجِيرُ الْوَجِلُ الْمَشْفِقُ الْمُقْرُ
 الْمُعْتَرِفُ بِذَنْبِهِ أَسْأَلُكَ مَسْأَلَةَ الْمَسْكِينِ وَأَبْتَهْلُ إِلَيْكَ ابْتِهَالَ
 الْمَذْنِبِ الدَّلِيلِ وَأَدْعُوكَ دُعَاءَ الْخَائِفِ الْمُضْطَرِّ دُعَاءَ مَنْ خَضَعَتْ
 لَكَ رَقَبَتُهُ وَفَاضَتْ لَكَ عَيْنَاهُ وَنَحَلَ لَكَ جَسَدُهُ وَرَغِمَ أَنْفُهُ اللَّهُمَّ لَا

تَجْعَلُنِي بِدُعَائِكَ رَبِّي شَقِيًّا وَ كُنْ بِي رَوْفًا رَحِيمًا يَا خَيْرَ الْمَسْئُولِينَ
و خَيْرَ الْمُعْطِينَ.

MASS'ALAH : Li très important pou enn Hâjij être présent dans 'Arafât. C'est enn pilier dans Hajj.

MASS'ALAH : Li **Harâm (défann)** pou quitte 'Arafât avant coucher du soleil. Ainsi si enn Hâjij finn quitte l'enceinte de 'Arafât avant soleil coucher, li pou bizin paye enn DAM. Mais si li retourner avant soleil coucher et li finn reste là-bas jusqu'à soleil coucher, li pas bizin paye Dam. [**Bahâr-é-Sharee'at 6/561**]

MASS'ALAH : Li Sunnat-é-Muakkadah pou faire Ghusl dans l'après-midi à 'Arafât.

Quand soleil fini coucher, ou pas faire Namâz Maghrib dans 'Arafât. Plutôt, ou quitte 'Arafât pou alle **MUZDALIFAH**. Ou pou rentre MUZDALIFAH dans la nuit. Donc li pou 10^{ème} NUIT ZIL HAJJ. Ou faire ou Namâz Maghrib dans l'heure 'Ishâ à Muzdalifah avec l'intention « Adâ » et non pas « Qazâ ».

[**Bahâr-é-Sharee'at 6/563**]

Pou donne enn seule Azân et enn seule Iqâmat. Après Azân et Iqâmat, en premier ou faire 3 Rak'ât Fardw de Namâz Maghrib. Après Salâm, toute suite faire Fardw de Namâz 'Ishâ. Ensuite ou faire 2 Sunnat de Namâz Maghrib. Après ça, ou faire Sunnat et Witr de Namâz 'Ishâ. Ou gagne droit faire li en Jamâ'ah oubien individuellement.

MASS'ALAH: Si enn Hâjjiy finn faire Namâz Maghrib dans 'Arafât oubien lors chemin vers Muzdalifah, li pou bizin ré faire ça Namâz Maghrib-là quand li arrive Muzdalifah, dans l'heure Namâz 'Ishâ.

[Bahâr-é-Sharee'at 6/563]

MASS'ALAH : Si arrivé, enn Hâjjiy rentre Muzdalifah avant l'heure 'Ishâ commencer, alors li attendre l'heure 'Ishâ commencer pou li faire so Namâz Maghrib et 'Ishâ.

[Bahâr-é-Sharee'at 6/563]

Pendant la nuit à Muzdalifah, ou gagne droit reposer si ou pé senti ou fatigué. Mais li bon profiter faire impé 'Ibâdat parce ki selon certains savants, ça la nuit-là (li) supérieur à Laylat-ul-Qadr. Celui ki finn faire Wuqouf à 'Arafât dans façon ki Sharee'ah finn ordonner, Allâh pardonne so bann péchés ki concerne « **Huqouq-Ullâh** ». Et maintenant quand li présent à Muzdalifah et li faire Du'â Maghfirah avec Allâh, éna l'espoir ki Allâh pardonne so bann péchés ki concerne « **Huqouq-ul-'Ibâd** ».

أَنَّ النَّبِيَّ صَلَّى اللَّهُ عَلَيْهِ وَسَلَّمَ «دَعَا لِأُمَّتِهِ عَشِيَّةَ عَرَفَةَ، بِالْمَغْفِرَةِ» فَأُجِيبَ: «إِنِّي قَدْ غَفَرْتُ لَهُمْ، مَا خَلَا الظَّالِمَ، فَإِنِّي أَخَذُ لِلْمَظْلُومِ مِنْهُ» قَالَ: «أَيُّ رَبِّ إِن شِئْتَ أَعْطَيْتَ الْمَظْلُومَ مِنَ الْجَنَّةِ، وَغَفَرْتَ لِلظَّالِمِ» فَلَمْ يُجِبْ عَشِيَّتَهُ، فَلَمَّا أَصْبَحَ بِالْمُرْدِفَةِ، أَعَادَ الدُّعَاءَ، فَأُجِيبَ إِلَى مَا سَأَلَ، قَالَ: فَضَحِكَ رَسُولُ اللَّهِ صَلَّى اللَّهُ عَلَيْهِ وَسَلَّمَ، أَوْ قَالَ تَبَسَّمَ

Rasoulullâh ﷺ finn demande pardon pou so Ummah dans l'après-midi à 'Arafât.

Alors finn gagne réponse : « Mo finn pardonne zott, excepté enn injuste avec celui ki mo pou prend compte avec li, en faveur de celui ki li finn faire injustice. »

Rasoulullâh ﷺ finn dire : « O Seigneur ! Si To oulé, accorde paradis à celui ki finn subir l'injustice et pardonne l'injuste. » Aucaine réponse pas finn gagner pendant ça l'après-midi là. Quand finn arrive le matin, Rasoulullâh ﷺ finn ré demande même Du'â à Muzdalifah. Et so Du'â finn exaucé en faveur de céki Li ﷺ finn demander. Alors Rasoulullâh ﷺ finn rier oubien Li ﷺ finn sourire.

Ref: Sunann Ibn Mâjah HNo 3013

Dans Muzdalifah, profite enn ti moment pou ramasse 49 cailloux (*grosseur la grain tamme*) pou lapide Shaytwân. Li meilleur ramasse impé cailloux en plus parce ki attention certains pas alle dans place ki bizin quand ou faire Ram'y. 7 cailloux ou pou servi le 10 Zil-Hajj, 21 cailloux ou pou servi le 11 Zil-Hajj et 21 cailloux ou pou servi le 12 Zil-Hajj.

Si ou éna l'intention pou lapide Shaytwân le 13 Zil-Hajj aussi (*ki li Sunnat*), ou ramasse 70 cailloux.

MASS'ALAH : Li Sunnat pour passe la nuit de 10 Zil-Hajj dans Muzdalifah. Par contre, li **WĀJIB** pou enn Hajjiy être présent dans Muzdalifah au moins enn moment entre Subh Swâdiq et levé du soleil.

MASS'ALAH : Si enn Hâjiy quitte Muzdalifah avant Subh Swâdiq sans aucaine raison valable, li bizin paye enn

DAM. [Bahâr-é-Sharee'at 6/565]

MASS'ALAH : Si enn personne agée oubien enn madame oubien enn personne malade finn quitte Muzdalifah avant Subh Swâdiq commencer acause la foule capave faire li du tort, péna aucaine Kaffârah pour li (*c.à.d. li pas bîzin paye dam*). [**Bahâr-é-Sharee'at 6/565**]

TROISIÈME JOUR: 10^{ème} Jour Zil-Hajj.

Le 10 Zil-Hajj, après avoir accomplir Namâz Fajr à Muzdalifah, ou rétourne **Minâ**. En ce jour, ou éna pou accomplir quatre rites dans l'ordre suivant:

- 1) Lapide grand Shaytwân.
- 2) Faire Qurbâniy.
- 3) Rase la tête oubien taille cheveux bien courte.
- 4) Faire Twawâf-é-Ifâdwah (aussi connu comme Twawâf-é-Ziyârah)

MASS'ALAH : Li Wâjib pou faire ces quatres rites dans l'ordre mentionné en haut. Si faire zott en désordre, bîzin paye Dam.

I. RAM'Y JAMRAH

Premier travail ki ou faire le 10 Zil-Hajj c'est ou alle lapide (grand) Shaytwân (**JAMRAH 'AQABAH**) 7 cailloux. Ça action-là appelle « **RAM'Y JAMRAH** ».

Façon faire Ram'y :

- Déboute en regardant Jamrah de sorte que Minâ vinn dans ou coté droite et Ka'bah Shareef dans ou coté gauche.
- Prend au moins 7 cailloux (li meilleur garde 1/2 en plus) dans ou la main gauche.

- Trappe enn par enn caillou avec ou l'index et le pouce de la main droite et envoie li lors JAMRAH, enn à la fois, en disant :

بِسْمِ اللَّهِ أَكْبَرُ

Bismillâhi Allâhou Akbar

- Quand ou terminer, pas alle coté droite ou coté gauche. Retourné en faisant Zikrullâh et Durood lors Rasoulullâh ﷺ.

MASS'ALAH : Li Wâjib lors chaque Hâjiy pou faire Ram'y. Si kikène pas faire Ram'y, li bizin paye DAM.

MASS'ALAH : Hommes, dames, jeunes et vieux (zott) tous bizin faire zott propre Ramy. Personne pas capave faire pou personne. Excepté si enn personne malade à tel point ki li pas capave arrive jusqu'à JAMRAH même lors enn monture (*chaise roulante, etc...*), par exemple enn personne handicapée. Sinon, chacun bizin faire pou li.

MASS'ALAH : Si enn madame, enn vieux dimoune oubien enn personne ki malade **mais zott éna suffisamment courage pou alle faire Ram'y**, zott pas alle faire Ram'y et zott délégue kikène pou faire ça pou zott. Dans ce cas, zott pou bizin paye DAM.

MASS'ALAH : Li pas permissible pou faire Ram'y avec moins ki 7 cailloux. Si kikène faire Ram'y avec seulement 3 cailloux oubien li pas faire Ram'y du tout,

alors li bizin paye Dam. En cas, li finn faire Ram'y avec 4 cailloux, alors pou les restes ki li pas finn faire, li donne enn Swadaqah pou chaque.

MASS'ALAH : Quand faire Ram'y, bizin envoye enn caillou à la fois. Si finn envoye tous les 7 cailloux ensemble, alors li compte comme enn seul.

MASS'ALAH : Li meilleur faire Ram'y avec bann cailloux ki finn être ramassés dans Muzdalifah. Mais si finn faire Ram'y avec cailloux de bann les autres endroits/pays, Ram'y pou valable.

MASS'ALAH : Le 10 Zil-Hajj, li Sunnat pou faire Ram'y entre lever du soleil et Zawâl. Après Zawâl jusqu'à coucher du soleil, li « MUBAH » (permissible). Après coucher du soleil jusqu'à Subh Swâdiq, li Makrouh. Mais pou bann malades, faibles et dames, li pas Makrouh.

MASS'ALAH : Si arrivé enn personne (li) vraiment malade et li incapable pou arrive jusqu'à JAMARAH même lors enn monture, alors li capave délègue kikène pou faire Ram'y pou li. Ainsi dans ce cas, la personne ki finn être délègué (li) bizin fini faire so Ram'y avant. Ensuite li faire Ram'y de la part du personne ki malade.

II. QURBĀNIY

Quand fini batte Jamarah 'AQABAH (grand Shaytwân), ou faire Qurbâniy. Soit ou alle faire li en personne, oubien ou faire kikène faire ça de ou part.

MASS'ALAH : Li Wâjib lors enn Hâjiy ki pé accomplir Hajj Tamattu' oubien Hajj Quirân pou faire Qurbâniy, même si li enn personne pauvre.

[**Bahâr-é-Sharee'at 6/569**]

MASS'ALAH : Si enn Hâjiy ki pé accomplir Hajj Tamattu' oubien Hajj Quirân péna le moyen pou faire Qurbâniy, alors li bizin reste 10 jours Rozâ comme suit:

- Li reste 3 jours Rozâ dans bann jours de Hajj, c'est-à-dire entre 01 Shawwâl et 09 Zil-Hajj, après ki li finn attache Ihrâm. Capave garde tous les trois Rozâ continuellement oubien séparément.
- Li reste 7 jour Rozâ après le 13 Zil-Hajj. Capave garde Rozâ-là dans Makkah, mais li meilleur garde li quand li retourne la caze. [**Bahâr-é-Sharee'at 6/569**]

MASS'ALAH : Règlement concernant la viande Qurbâniy ki faire comme remerciement dans Hajj, par enn Hâjiy ki pé accomplir Hajj Tamattu' oubien Hajj Quirân (li) pareil couma Qurbâniy ki faire à l'occasion de Iyd-ul-Adhâ. C'est-à-dire la personne ki pé faire Qurbâniy (li) en droit consomme la viande du z'animeau ki so Qurbâniy li finn faire, ainsi que li gagne droit distribuer li parmi so bann proches, familles, etc... Par contre enn Qurbâniy ki ou finn faire acause enn offence ki ou finn arriver commettre (DAM), ou pas gagne droit consomme so la viande et ni gagne droit distribuer li parmi bann riches. [**Ghunyah**]

III. HALQ/TAQSWEER

Quand ou fini faire Qurbâniy, oubien ou finn gagne confirmation ki Qurbâniy finn fini faire de ou part, à ce moment bann hommes rase cheveux oubien taille cheveux très courte. Bann madames (zott) taille quelques centimètres de zott cheveux.

Pendant ki pé rase/taille cheveux, récite ceci:

اللَّهُ أَكْبَرُ اللَّهُ أَكْبَرُ لَا إِلَهَ إِلَّا اللَّهُ وَاللَّهُ أَكْبَرُ اللَّهُ أَكْبَرُ وَاللَّهُ أَكْبَرُ اللَّهُ أَكْبَرُ

Allâhu Akbar Allâhu Akbar Laa ilaaha illallâhu wallâhu
Akbar Allâhu Akbar wa lillaahil hamd

MASS'ALAH : Si enn Hâjiy (*ki pé faire Hajj Tamattu' oubien Hajj Quirân*) finn rase/taille so cheveux avant faire Qurbâniy, li pou bizin paye DAM.

[Bahâr-é-Sharee'at 6/570]

MASS'ALAH : Li Sunnat pou rase/taille cheveux à Minâ. Mais li permissible faire cela dans l'enceinte de Haram. Par contre, si enn Hâjiy rase/taille cheveux en dehors l'enceinte Haram, alors bann restrictions de Ihrâm pou enlevés depuis lors li, mais li pou bizin paye Dam.

[Bahâr-é-Sharee'at 6/570]

MASS'ALAH : Quand finn arrive le moment pou rase/taille cheveux pou sorti depuis l'état de Ihrâm, enn Muhrim (celui ki dans l'état de Ihrâm) gagne droit rase/taille cheveux de enn autre Muhrim.

[Bahâr-é-Sharee'at 6/570]

MASS'ALAH : Enn homme ki pé faire Taqsweer bizin taille au moins environ 2 centimètres depuis ¼ la tête so cheveux. Comme mesure de précaution, li meilleur taille un peu plus.

MASS'ALAH : Li Wâjib (*obligatoire*) lors enn personne ki péna cheveux lors so la tête pou passe rasoir lors so la tête. Mais si li éna enn problème médicale (*bouton lors la tête, etc...*), dans ce cas li excusable.

[Bahâr-é-Sharee'at 6/570]

MASS'ALAH : Bizin fini rase/taille cheveux lors la tête avant, ensuite corrige moustache et raser embas le bras oubien l'ombril. Si finn taille moustache oubien finn rase raser embas le bras/l'ombril avant rase/taille cheveux lors la tête, alors bizin paye Kaffârah (Dam oubien Swadaqah) ki applicable. [Bahâr-é-Sharee'at 6/570]

MASS'ALAH : Tant ki pas rase/taille cheveux, bann restrictions de Ihrâm pou continuer appliquer, même si finn fini faire Twawâf-é-Ziyârah.

[Bahâr-é-Sharee'at 6/570]

Après rase/taille cheveux, ou gagne droit prend enn bain et retire Ihrâm. Ou porte ou vêtements normales et ou gagne droit servi parfum aussi. Bann restrictions de Ihrâm finn enlevé depuis lors ou, **excepté ki ou pas gagne droit relation sexuelle avec ou épouse aussi longtemps ki ou pas faire Twawâf-é-Ifâdwah (aussi connu comme Twawâf-é-Ziyârah).**

IV. TWAWĀF-É-ZIYĀRAH

Twawâf-é- Ziyârah (*aussi connu comme Twawâf-é-Ifâdwah*) c'est le deuxième pilier de Hajj. Quand fini rase/taille cheveux, enn Hâjjiy faire Twawâf-é-Ifâdwah en portant so vêtements normal.

NOTE IMPORTANT:

Enn Hâjjiy bizin obligatoirement accomplir Twawâf-é-Ziyârah à tous prix. Si li finn rate ça, so Hajj pas compléter et li pas gagne droit gagne relation sexuelle avec so épouse. Li bon noter ki aucaine autre action pas capave remplace Twawâf-é-Ziyârah, ni capave paye DAM pou enlève so obligation. Li reste obligatoire lors le Hâjjiy toute longue so la vie, même si li finn fini retourne so la caze et des années finn traverser.

MASS'ALAH : Li meilleur faire Twawâf-é-Ziyârah (*après Qurbâniy*) le 10 Zil-Hajj. Mais si pas gagne l'occasion, capave faire li le 11 Zil-Hajj oubien le 12 Zil-Hajj. Mais bizin fini faire li avant coucher du soleil de 12 Zil-Hajj. Si kikène faire Twawâf-é-Ziyârah après coucher du soleil le 12 Zil-Hajj, li pou bizin paye DAM.

[**Bahâr-é-Sharee'at 6/570**]

MASS'ALAH : Enn madame ki dans état de Hayz (*période*) oubien Nifâs (*saignement après avoir donne naissance bébé*) pas gagne droit faire aucaine Twawâf. Ainsi si enn fille/madame gagne so période dans les trois jours ki faire Twawâf-é-Ziyârah (10, 11 & 12 Zil-Hajj), li capave faire Twawâf-é-Ziyârah après le 12 Zil-Hajj, quand li vinn propre. Dans ce cas, li pas bizin paye DAM.

MASS'ALAH : Si enn fille/madame finn faire Twawâf-é-Ziyârah dans l'état de Hayz (*dans bann jours ki li pé gagne so période/règle*) oubien Nifâs (*saignement après donne naissance bébé*), li bizin paye enn **BADANAH**. C'est-à-dire, li bizin faire Qurbâniy enn bœuf oubien enn chameau en entier. Même affaire pou enn homme ki faire Twawâf-é-Ziyârah dans l'état de Janâbah (*sans Ghusll*).

MASS'ALAH : Tant ki enn fille/madame pas encore faire Twawâf-é-Ziyârah acause li pé gagne so période oubien Nifâs, li pas bizin quitte Makkah. Si arrivé li finn retourne so pays, alors Twawâf-é-Ziyârah reste obligatoire lors li. Li bizin retourne Makkah pou faire Twawâf-é-Ziyârah, et aussi longtemps li pas faire ça, li pas gagne droit gagne relation sexuelle avec so époux.

MASS'ALAH : Li permissible pou enn fille/madame prend comprimé (Halâl) pou arrête so période afin que li capave faire 'Umrah et Twawâf-é-Ziyârah.

MASS'ALAH : Si finn faire Twawâf-é-Ziyârah sans Wudhu, alors bizin paye DAM. Mais si finn ré faire Twawâf-là après, même après le 12 Zil-Hajj, pas pou bizin paye DAM.

Façon faire Twawâf-é-Ziyârah:

1. Commence Twawâf cott Hajr-é-Aswad et faire 7 les tours Ka'bah. Li recommandé pou faire RAMAL

(marche impé vite et courageusement) dans TROIS PREMIERS TOURS TWAWĀF.

2. Après Twawâf, faire 2 Rak'ât Namâz Wâjib de Twawâf.
3. Ensuite ou faire Sa'iy entre Swafâ et Marwah²⁵.

NOTE: Si quand ou ti attache Ihrâm pour Hajj, ou ti faire enn Twawâf Nafl avec Ramal et Sa'iy, alors dans Twawâf-é-Ziyârah ou pas pou bizin faire Sa'iy et Ramal. **Alhamdu Lillâh ! Ou bann travail important dans Hajj finn terminer. Donc, astère ou retourne Minâ.**

QUATRIÈME JOUR: 11^{ème} Jour Zil-Hajj.

Le 11 Zil-Hajj, ou reste dans Minâ. En ce jour, ou éna pou accomplir RAM'Y. C'est-à-dire, ou alle batte tous les trois **JAMARĀT**; en premier **JAMRAH SUGHRĀ** (*petit*), ensuite **JAMRAH WUSTWĀ** (*moyen*) et à la fin **JAMRAH 'AQABAH** (*grand*). Pou lapide chaque Jamrah, ou servi 7 cailloux. Ainsi ou pou servi 21 cailloux en tous, le 11 Zil-Hajj.

Après avoir lapide **JAMRAH SUGHRĀ** (*petit*), avance un peu depuis cott Jamrah, lève la main et faire Du'â dans direction Ka'bah Shareef. Quand fini lapide **JAMRAH WUSTWĀ** (*moyen*) aussi, lève la main et faire Du'â dans direction Ka'bah Shareef.

²⁵ Réfère à bann pages précédentes pou gagne bann details à propos façon faire Twawâf et Sa'iy.

Mais quand fini lapide **JAMRAH 'AQABAH** (*grand*), pas bizin attendre, toute suite ou retourner en faisant Du'â.

MASS'ALAH : L'heure pou faire Ram'y le **11 Zil-Hajj** commence **après** Zawâl. Li **MUSTAHAB** pou faire li entre Zawâl et coucher du soleil. Li **MAKROUH** pou faire li après coucher du soleil jusqu'à Subh Swâdiq, mais si fin faire li avant Subh Swâdiq, li valable.

MASS'ALAH : Si pas fin faire Ram'y le 11 Zil-Hajj et fin fini arrive Subh Swâdiq du 12 Zil-Hajj, dans ce cas bizin faire « QAZÃ » Ram'y du 11 Zil-Hajj et bizin paye DAM aussi.

MASS'ALAH : Si pas fin faire Ram'y aucune jour, alors bizin paye enn seul DAM.

Pendant la journée du 11^{ème} Zil-Hajj, ou gagne droit quitte Minâ pou alle en dehors. Mais avant soleil coucher, ou fini retourne Minâ et ou passe la nuit à Minâ. Dans l'heure Namâz, ou faire Namâz, et dans bann moments libres, ou faire bann 'Ibâdat ki ou envi.

CINQUIÈME JOUR: 12^{ème} Jour Zil-Hajj.

Le 12 Zil-Hajj, après Zawâl ou faire RAM'Y pareil couma ou ti faire le 11 Zil-Hajj, c'est-à-dire ou alle battre tous les trois **JAMARÂT**; en premier **JAMRAH SUGHRÃ** (*petit*), ensuite **JAMRAH WUSTWÃ** (*moyen*) et à la fin **JAMRAH 'AQABAH** (*grand*). Pou lapide chaque Jamrah, ou servi 7 cailloux. Ainsi ou pou servi 21

cailloux en tous, le 12 Zil-Hajj aussi. Li meilleur ou fini faire ça avant coucher soleil 12^{ème} Zil-Hajj.

Quand ou finn fini accomplir Ram'ý le 12 Zil-Hajj, astère ou Hajj finn terminer et ou gagne droit retourne Makkah Mukarramah. Mais faudrait ki ou fini quitte Minâ avant ki soleil coucher. Si jamais ou encore dans Minâ et soleil fini coucher, dans ce cas li **MAKROUH** pou quitte Minâ. Ainsi ou passe la nuit 13^{ème} Zil-Hajj dans Minâ même. Le lendemain (13^{ème} Zil-Hajj) après Zawâl, ou faire Ram'ý (*c.à.d batte les 3 Jamarât 7 cailloux chacun*) et ensuite ou retourne Makkah.

MASS'ALAH : Si finn arrive l'heure Subh Swâdiq du 13 Zil-Hajj et ou encore dans Minâ, astère li **WĀJIB** pou faire Ram'ý (*c.à.d batte les 3 Jamarât 7 cailloux chacun*) ça jour-lâ. Si ou pas faire ça, ou pou bizin paye DAM.

MASS'ALAH : L'heure pou faire Ram'ý le 13 Zi-Hajj c'est à partir Subh Swâdiq jusqu'à soleil coucher. Ainsi li permissible pou faire li avant Zawâl, mais li meilleur faire li après Zawâl. [**Nour-ul-lydwâh pg 91**]

Ou Hajj finn terminer. الحمد لله

اللَّهُمَّ اجْعَلْهُ حَجًّا مَبْرُورًا وَسَعْيًا مَشْكُورًا وَذَنْبًا مَغْفُورًا
وَتِجَارَةً لَّنْ تَبُورَ

TWAWĀF-É-WIDĀ'

Avant ou quitte Makkah Mukarramah, li très important pou ou faire Twawâf-é-Widâ' (*aussi connu comme Twawâf-é-Swadr oubien Twawâf-é-Rukhsat*). Sans ça Twawâf-là, ou pas gagne droit quitte Makkah, excepté enn fille/madame ki dans l'état de Hayz, et finn arrive l'heure pou li aller. Donc li gagne droit aller sans ki li faire ça Twawâf-là.

MASS'ALAH : Li **Wâjib** lors enn « **Āfâqiy Hâjiy** » (*enn Hâjiy ki reste en dehors Meeqât*) pou li faire Twawâf-é-Widâ' avant li quitte Makkah. Si li pas faire ça, li bizin paye DAM.

MASS'ALAH : Enn madame finn gagne so Hayz (période) et li pas finn capave faire Twawâf-é-Widâ' acause li finn bizin quitte Makkah. Dans ce cas, li pas bizin paye DAM.

MASS'ALAH : Twawâf-é-Widâ (li) PAS Wâjib lors bann celui ki finn alle Makkah pou faire (seulement) 'Umrah.

MASS'ALAH : Si ti éna pou quitte Makkah enn certaine l'heure et ou ti fini faire Twawâf-é-Widâ. Mais bus finn en retard et l'heure départ depuis Makkah finn changer. Dans ce cas, ou gagne droit alle dans Haram Shareef pour faire Namâz, etc... Pas nécessaire ré faire Twawâf. Mais li Mustahab ré faire li pour ki dernier travail ki ou faire dans Haram c'est Twawâf.

MASS'ALAH : Niyyat (l'intention) li pas en condition pou Twawâf-é-Widâ'. Ainsi si ou finn faire en Twawâf Nafl avant quitte Makkah, cela pou considéré comme Twawâf-é-Widâ'. Mais li meilleur ou faire en Twawâf spéciale avec l'intention Twawâf-é –Widâ'.

MASS'ALAH : Après Twawâf (*7 les tours Ka'bah*), faire deux Rak'ât Namâz Wâjib de Twawâf. Ensuite boire de l'eau Zamzam. Ou pas bizin faire Sa'iy entre Swafâ et Marwah.

Quand ou termine Twawâf-é-Widâ', remercié Allâh ki Li finn donne ou l'occasion être présent dans ça place sacrée-là.

Faire Du'â pou Allâh accepter ou Hajj, ainsi que Hajj de tous bann croyants.

Pas oublier faire Du'â pou tous bann frères et sœurs musulmans à travers le monde... Et si possible, faire Du'â pou l'auteur de ça livre-là.

فجزاكم الله خير الجزاء

HAJJ-É-BADAL

Si enn musulman éna suffisamment moyens pou li alle accomplir Hajj et li finn joindre bann jours de Hajj, mais li pas finn faire so Hajj. Ensuite li vinn dans enn état cott li incapable pou accomplir Hajj, par exemple:

- ❖ Li finn tellement malade ki li impossible pou li alle Makkah même lors enn monture (*chaise roulante, etc...*) et péna l'espoir ki li pou bien après.
- ❖ Li finn être emprisonné à vie.
- ❖ Finn empêche li rentre dans Makkah toute longue so la vie.
- ❖ La route dangereuse à tel point ki éna risque perdu la vie.
- ❖ Enn madame ki péna aucaine Mahram oubien époux.

Dans tous ces cas, li obligatoire lors la personne pou li envoie enn dimoune accomplir Hajj de so coté oubien li faire « Waswiyyah » (*testament*) ki après so la mort, kikène faire Hajj de so coté. Ce type de Hajj appelle « **HAJJ-É-BADAL** ».

MASS'ALAH : Enn musulman finn gagne suffisamment moyens pou li accomplir Hajj, mais li finn mort avant li joindre bann jours de Hajj. Dans ce cas, li pas nécessaire faire « Waswiyyah » (*testament*) pou kikène faire Hajj-é-Badal pou li.

MASS'ALAH : Li important ki Hajj obligatoire lors la personne ki so Hajj-é-Badal pé être fait. Si Hajj pas ti obligatoire (Fardw) lors li et li faire kikène faire Hajj-é-Badal pou li, so Hajj Fardw pas pou être accomplit. En d'autre mot, si après li finn éna le moyen, Hajj ki li finn faire dimoune faire pou li, pas pou suffit.

MASS'ALAH : La personne ki so Hajj-é-Badal pé être fait (li) bizin dans enn état cott li pas pou capave accomplir Hajj jamais. Si li capave accomplir Hajj, alors li pas gagne droit faire kikène faire Hajj-é-Badal pou li.

MASS'ALAH : La raison (*maladie, emprisonnement, etc...*) ki empêche enn dimoune alle faire so propre Hajj bizin durer à vie. Ainsi si enn personne ti malade oubien li ti éna enn autre raison ki empêche li alle faire Hajj, et donc li ti envoye kikène pou faire Hajj-é-Badal pou li. Mais après, li finn bien oubien li finn être libéré oubien li (enn madame) finn gagne Mahram et li éna le moyens, li bizin obligatoirement alle faire so propre Hajj. Hajj-é-Badal ki li ti faire dimoune faire pou li n'est plus valable.

MASS'ALAH : Li important ki la personne ki so Hajj-é-Badal pé être fait, li donne permission pou faire Hajj de so coté. Sans so permission, Hajj-é-Badal pas pou valable et l'obligation de Hajj pas pou enlevé depuis la personne. Mais si finn faire Hajj-é-Badal pou enn mort, sans ki celui-ci ti faire « Waswiyyah », alors éna l'espoir so Fardw pou accomplit.

MASS'ALAH : La personne ki pé envoye kikène faire Hajj-é-Badal, bizin paye tous bann dépenses.

MASS'ALAH : Enn personne mort ti faire « Waswiyyah » pou faire Hajj-é-Badal pou li et ki tous dépenses de Hajj êtres payés depuis so richesse. Mais so bann héritiers pas finn faire ça et bann-là finn payer depuis zott propre l'argent. Dans ce cas, Hajj-é-Badal pas pou valable. Mais en cas l'héritier finn paye tous bann dépenses depuis so l'argent avec ça pensée-là ki li pou récupère ça depuis l'héritage quitté par le mort, alors à ce moment Hajj-é-Badal pou valable.

MASS'ALAH : Enn personne mort ti faire « Waswiyyah » pou faire Hajj-é-Badal pou li, mais li pas finn préciser ki tous dépenses de Hajj êtres payés depuis so richesse. Ensuite so bann héritiers finn paye tous dépenses depuis zott propre l'argent, sans ki zott envi ré gagne zott l'argent dépensé. Dans ce cas, Hajj-é-Badal pou valable.

MASS'ALAH : Hajj-é-Badal bizin être accomplit par la personne ki finn être nommé. Si celui-ci envoie enn autre dimoune, Hajj-é-Badal pas pou valable.

MASS'ALAH : Si arrivé la personne ki finn être nommé pou faire Hajj-é-Badal pou enn mort (li) gagne so la mort oubien li incapable alle accomplir Hajj, dans ce cas gagne droit envoie enn autre personne pou faire Hajj-é-Badal.

MASS'ALAH : Bizin commence Hajj-é-Badal depuis l'endroit/pays du personne ki so Hajj-é-Badal pé être fait.

MASS'ALAH : Li meilleur envoye enn dimoune ki finn fini faire so Hajj, pou faire Hajj-é-Badal. Si envoye enn dimoune ki pas encore faire so propre Hajj et Hajj pas obligatoire lors li acause li pas éna le moyens, alors Hajj-é-Badal pou valable.

MASS'ALAH : Li **MAKROUH-É-TAHREEMiy** pou envoye enn personne lors ki Hajj Fardw, mais li pas encore faire so propre Hajj ki Fardw, pou li faire Hajj-é-Badal.

MASS'ALAH : Li meilleur envoye enn personne ki conne bann régléments et principes accomplir Hajj bien (préféablement enn 'Ālim), pou faire Hajj-é-Badal.

MASS'ALAH : Si arrivé, la personne ki finn alle faire Hajj-é-Badal (li) finn commettre bann offences pendant Hajj ki nécessite paye Dam, alors c'est li-même ki bizin paye Dam-là. C'est pas la personne ki so Hajj-é-Badal pé être fait, ki bizin paye ça.

MASS'ALAH : Si l'argent finn rester, alors bizin retourne ça à la personne ki ti envoye ou.

Ça c'était bann conditions ki concerne Hajj-é-Badal, ki être fait pou enn dimoune lors ki Hajj ti Fardw. En céki concerne Hajj Nafl, alors ça bann conditions-là pas appliquer. Ainsi si kikène oulé faire enn Hajj Nafl comme lyswâl-é-Thawâb pou enn musulman lors ki Hajj pas ti Fardw et celui-ci pas finn faire « Waswiyyah », alors ça bann conditions-là pas appliquer.

Rasoulullâh ﷺ dire:

إِذَا حَجَّ الرَّجُلُ عَنْ وَالِدَيْهِ تُقْبِلَ مِنْهُ وَمِنْهُمَا وَاسْتَبَشَرْتَ أُمَّرَؤَهُمَا فِي السَّمَاءِ
وَكُتِبَ عِنْدَ اللَّهِ تَعَالَى بَرًّا

Quand enn dimoune faire Hajj de la part de so parents, ça être accepté de li et de bann-là (parents). Bann-là (zott) Rouh content dans le ciel, et (ça dimoune-là) être écrit comme pieux auprès de Allâh.

Ref: Sunann Ad-Dârr Qutwniy HNo 2607

Rasoulullâh ﷺ dire:

مَنْ حَجَّ عَنْ أَبِيهِ وَأُمِّهِ فَقَدْ قَضَىٰ عَنْهُ حَجَّتَهُ وَكَانَ لَهُ فَضْلٌ عَشْرٍ حُجَجٍ

Celui ki accomplir Hajj de coté so papa et so maman, alors so Hajj être accomplit de zott part, et li gagne Thawâb de 10 Hajj.

Ref: Sunann Ad-Dârr Qutwniy HNo 2610

Sayyidunâ Anas ؓ finn dire:

يَا رَسُولَ اللَّهِ إِنَّا نَعَصِدُكَ عَنْ مَوْتَانَا وَنُحِجُّ عَنْهُمُ وَنَدْعُو لَهُمْ، فَهَلْ يَصِلُ ذَلِكَ لَهُمْ؟
قَالَ نَعَمْ، إِنَّهُ لِيَصِلُ إِلَيْهِمْ، وَإِنَّهُمْ لَيَفْرَحُونَ بِهِ كَمَا يَفْرَحُ أَحَدُكُمْ بِالطَّلَبِ إِذَا
أُهْدِيَ إِلَيْهِ

« Yâ Rasoul-Allâh ﷺ ! Nous faire la charité de coté nous bann morts, nous faire Hajj de zott coté et nous faire Du'â pou zott. Eski ça arrive cott bann-là ? »

Rasoulullâh ﷺ finn dire : « Oui ! Certainement ça arrive cott bann-là. Zott content pareil couma enn parmi zott (li) content quand enn plateau être présenté à li. »

Ref: Radd-ul-Muhtâr Vol 4 pg 12

VISITE À MADEENAH MUNAWWARAH

Après Hajj, la plus grande chance et honneur c'est faire Ziyârah de Rasoulullâh ﷺ dans Madeenah Munawwarah. Il est vrai que Ziyârah Madeenah Munawwarah (li) pas forme partie dans bann rites de Hajj, mais l'amour pou Rasoulullâh ﷺ exiger ki après ki nous finn accomplir Hajj, nous rendre Li ﷺ visite à Madeenah Munawwarah.

QĀDWIY 'IYĀDW رُوِيَ (DCD 544 HIJRIY) dire:

وَزِيَارَةُ قَبْرِهٖ صَلَّى اللهُ عَلَيْهِ وَسَلَّمَ سُنَّةٌ مِنْ سُنَنِ الْمُسْلِمِينَ مُجْمَعٌ عَلَيْهَا

Faire Ziyârat Qabr de Rasoulullâh (li) enn parmi bann Sunnah (principe) de bann musulmans lors ki finn éna l'unanimité.

Ref: Ash-Shifâ – 2^{ème} partie – pg 666

1. VERTUS DE MADEENAH MUNAWWARAH.

Rasoulullâh ﷺ dire:

أَنَّ إِبْرَاهِيمَ حَرَّمَ مَكَّةَ وَدَعَا لَهَا، وَحَرَّمْتُ الْمَدِينَةَ كَمَا حَرَّمَ إِبْرَاهِيمُ مَكَّةَ،
وَدَعَوْتُ لَهَا فِي مَدِينَتِهَا وَصَاعِيهَا مِثْلَ مَا دَعَا إِبْرَاهِيمُ عَلَيْهِ السَّلَامُ لِمَكَّةَ

Sayyidunâ Ibrâheem عليه السلام ti faire Makkah vinn enn sanctuaire (Haram) et li ti faire Du'â pou li (Makkah).

Moi (mo) finn faire Madeenah vinn enn sanctuaire (Haram) pareil couma Sayyidunâ Ibrâheem عليه السلام ti faire Makkah vinn enn sanctuaire (Haram). Et mo finn faire Du'â pou Madeenah

dans so (bann mesures;) Mudd et Swâ' pareil couma Sayyidunâ Ibrâheem ﷺ ti faire Du'â pou Makkah.

Ref: Swaheeh Bukhâriy HNo 2129

Rasoulullâh ﷺ ti faire Du'â suivant:

اللَّهُمَّ حَبِّبْ إِلَيْنَا الْمَدِينَةَ كَحُبِّنَا مَكَّةَ أَوْ أَشَدَّ، اللَّهُمَّ بَارِكْ لَنَا فِي صَاعِنَا وَفِي مُدِّنَاتِنَا،
وَصَحِّحْهَا لَنَا، وَانْقُلْ حُمَاهَا إِلَى الْجُحْفَةِ

O Allâh! Faire nous content Madeenah couma nous content Makkah oubien plus que ça. O Allâh ! Donne Barakah dans nous « Swâ » et dans nous « Mudd » (mesures symbolisant nourritures) et faire climat de Madeenah vinn adaptable à nous, et détourne so la fièvre vers Juhfah.

Ref: Swaheeh Bukhâriy HNo 1889

Rasoulullâh ﷺ dire

عَلَى أَنْقَابِ الْمَدِينَةِ مَلَائِكَةٌ لَا يَدْخُلُهَا الطَّاعُونَ، وَلَا الدَّجَالُ

Ena bann anges (ki pé gardien) lors bann l'entrés de Madeenah. Ainsi la peste et Dajjâl pas pou pénétrer là-dans

Ref: Swaheeh Bukhâriy HNo 1880

Rasoulullâh ﷺ dire:

مَنْ اسْتَطَاعَ مِنْكُمْ أَنْ يَمُوتَ بِالْمَدِينَةِ، فَلْيَفْعَلْ، فَإِنِّي أَشْهَدُ لِمَنْ مَاتَ بِهَا

Celui ki parmi zott capave mort dans Madeenah, alors ki li faire cela car mo pou témoigne pou celui ki finn mort dans Madeenah.

Ref: Sunann Ibn Mâjah HNo 3112

2. RASOULULLĀH ﷺ RÉCOMMANDE FAIRE ZIYĀRAH DE SO QABR MUBĀRAK.

Rasoulullâh ﷺ dire:

مَنْ زَارَ قَبْرِي وَجَبَّتْ لَهُ شَفَاعَتِي

Celui ki finn faire Ziyârah de mo Qabr, mo intercession finn confirmé pou li.

**Ref: Sunann Ad-Dâr Qutwniy HNo 2695
Shu'ab-ul-Iymân HNo 3862**

Rasoulullâh ﷺ dire:

مَنْ زَارَنِي بِالْمَدِينَةِ مُحْتَسِبًا كُنْتُ لَهُ شَهِيدًا أَوْ شَفِيعًا يَوْمَ الْقِيَامَةِ

Celui ki finn faire mo Ziyârah dans Madeenah avec l'intention sincère pou gagne Thawâb, mo pou reste enn témoin pou li et mo pou intercède pou li jour Qiyâmah.

Ref: Shu'ab-ul-Iymân HNo 3860

Rasoulullâh ﷺ dire:

مَنْ جَاءَنِي زَائِرًا لَا تُعْمَلُ لَهُ حَاجَةٌ إِلَّا زِيَارَتِي، كَانَ حَقًّا عَلَيَّ أَنْ أَكُونَ لَهُ شَفِيعًا يَوْمَ الْقِيَامَةِ

Celui ki finn vinn cott moi uniquement pou faire mo Ziyârat, et pas avec aucaine autre intention, li vinn mo droit pou intercède en so faveur jour Qiyâmah.

**Ref: Al-Mu'jam-ul-Kabeer HNo 13149
Al-Mu'jam-ul-Awsatw HNo 4543**

Rasoulullâh ﷺ dire:

مَنْ زَارَ قَبْرِي بَعْدَ مَوْتِي كَانَ كَمَنْ زَارَنِي فِي حَيَاتِي

Celui ki finn faire Ziyârah de mo Qabr après mo Wafaat, comme-çi li finn faire mo Ziyârah pendant ki mo vivant (dans ça Dunyâ-là).

Ref: Al-Mu'jam-ul-Kabeer HNo 13496

Al-Mu'jam-ul-Awsatw HNo 287

At-Targheeb Wat Tarheeb HNo 1080

3. BANN SWAHĀBAH FINN VOYAGER POU FAIRE ZIYĀRAH QABR DE RASOULULLĀH ﷺ.

Sayyidunâ Ka'b Al Ahbâr raconter ki quand li finn accepter Islâm, Sayyidunâ 'Umar ﷺ finn très content et li finn dire li :

ثم قال هل لك أن تسير معي إلى المدينة فنزور قبر النبي صلى الله عليه وسلم وتتمتع بزيارته فقلت: نعم يا أمير المؤمنين أنا أفعل ذلك

Eski to pou vinn vers Madeenah pou nous faire Ziyârat Qabr de Rasoulullâh ﷺ, et nous profiter par so Ziyârat ?

Alors mo finn dire : « Oui, O Ameer-ul-Mu'mineen ! Mo pou faire li ».

Ref: Futouh-us-Shâm 1/244

Khulâswat-ul-Wafâ 1/362

Sayyidunâ Bilâl ﷺ ti quitte Madeenah Munawwarah et li ti alle la Syrie après Wafaat de Rasoulullâh ﷺ. Sayyidunâ Abou Dardâ ﷺ rapporter ki quand Sayyidunâ 'Umar ﷺ finn conquérir Bayt-ul-Muqaddas, Rasoulullâh ﷺ finn vinn dans rêve de Sayyidunâ Bilâl ﷺ et Li ﷺ finn dire:

"مَا هَذِهِ الْجَفْوَةُ يَا بِلَالُ؟ أَمَا أَنْ لَكَ أَنْ تَزُورَنِي؟" فَانْتَبَهَ حَزِينًا وَرَكِبَ رَاحِلَتَهُ
 وَقَصَدَ الْمَدِينَةَ فَأَتَى قَبْرَ النَّبِيِّ - صَلَّى اللَّهُ عَلَيْهِ وَسَلَّمَ - فَجَعَلَ يَبْكِي عِنْدَهُ
 وَيُخْرِجُ وَجْهَهُ عَلَيْهِ

O Bilâl! Kifer ça séparation-là? Eski pas finn arrive le moment pou to faire mo Ziyârat ?

Lendemain même, Sayyidunâ Bilâl ﷺ finn sorti depuis la Syrie et li finn arrive Madeenah Munawwarah et toute suite li présente li devant Rawdwah de Rasoulullâh ﷺ. Li finn pleurer et li finn pose so visage lors Qabr de Rasoulullâh ﷺ.

Ref: Târeekh Dimashq Vol 7 pg 137

Târeekh-ul-Islâm (Zahabiy) Vol 17 pg 34

Siyar A'lâmin Nubalâ Vol 3 pg 218

Concernant ça Riwâyah-là,

❖ Imâm Samhoudiy رحمته الله (dcd 911 Hijriy) dire:

روى ابن عساكر بسند جيد

Ibn 'Asâkir finn rapporter par enn chaine de narration ki correcte.

Ref: Khulâswat-ul-Wafâ pg 98

❖ Le savant de bann Wahhâbiy, Qâdwiyy Shawkâniyy (dcd 1250 Hijriy) écrire:

وَقَدْ رُوِيَ زِيَارَتُهُ - صَلَّى اللَّهُ عَلَيْهِ وَسَلَّمَ - عَنْ جَمَاعَةٍ مِنَ الصَّحَابَةِ مِنْهُمْ
 بِلَالٌ عِنْدَ ابْنِ عَسَاكِرٍ بِسَنَدٍ جَيِّدٍ

Ziyârat du (Qabr) de Rasoulullâh ﷺ finn être rapporté depuis/concernant enn groupe de bann Swahâbah, enn parmi

bann-là c'est Sayyidunâ Bilâl ﷺ rapporté par Ibn 'Asâkir par enn chaine de narration ki correcte.

Ref: Nayl-ul-Awtwâr Vol 9 pg 415

4. SAYYIDUNÃ 'IYSÃ ﷺ POU FAIRE ZIYĀRAH QABR DE RASOULULLĀH ﷺ.

Rasoulullâh ﷺ dire:

لِيَهْبِطَنَّ عِيسَى ابْنُ مَرْيَمَ حَكَمًا عَدْلًا، وَإِمَامًا مُقْسِطًا وَلَيْسُ لَكَنَّ فَجًّا حَاجًّا، أَوْ مُعْتَمِرًا أَوْ بَيْتِيهِمَا وَلِيَأْتِيَنَّ قَبْرِي حَتَّى يُسَلِّمَ وَلَا تُرَدَّنْ عَلَيْهِ

Sans doute, Iysâ ibn Maryam ﷺ pou descendre comme enn juge juste et comme enn Imâm (chef) juste, et li pou parcourir enn longue distance pou accomplir Hajj oubien 'Umrah oubien les deux. Et sans doute, li pou vinn lors mo Qabr afin ki li faire moi Salâm, et certainement mo pou réponn li (de façon ki li pou tann mo la voix).

Ref: Al-Mustadrak HNo 4162

NOTE : Imâm Hâkim رحمته الله (dcd 405 Hijriy) finn déclare ça Hadeeth-là authentique et Hâfiz Zahabiy رحمته الله finn approuve li.

5. BANN SALAF ET KHALAF LORS QABR DE RASOULULLĀH ﷺ.

Nous bann Salaf et Khalaf finn toujours faire Ziyârat Qabr de Rasoulullâh ﷺ et zott finn bénéficié énormément avec ça.

RIWĀYAH NO. 1

Sayyidunâ Mâlik Ad-Dârr ؓ dire:

أَصَابَ النَّاسَ قَحْطٌ فِي زَمَنِ عُمَرَ ، فَجَاءَ رَجُلٌ إِلَى قَبْرِ النَّبِيِّ صَلَّى اللَّهُ عَلَيْهِ وَسَلَّمَ ،
فَقَالَ : يَا رَسُولَ اللَّهِ ، اسْتَسْقِ الْأُمَّتَ فَإِنَّهُمْ قَدْ هَلَكُوا ، فَأَتَى الرَّجُلَ فِي الْمَنَامِ فَقِيلَ لَهُ
: ائْتِ عُمَرَ فَأَقْرِئْهُ السَّلَامَ ، وَأَخْبِرْهُ أَنَّكُمْ مَسْقِيُونَ وَقُلْ لَهُ : عَلَيْكَ الْكَيْسُ ،
عَلَيْكَ الْكَيْسُ ، فَأَتَى عُمَرَ فَأَخْبِرْهُ فَبَكَى عُمَرُ ، ثُمَّ قَالَ : يَا رَبِّ لَا أَلُو إِلَّا مَا عَجَزْتَ
عَنْهُ .

Bann dimounes ti pé souffert acause la famine dans l'époque de Sayyidunâ 'Umar ؓ. Alors enn personne finn alle lors Qabr de Nabiyy ؓ et li finn dire : « Yâ Rasoul-Allâh (ﷺ), Faire Du'â pou la pluie pou ou Oummat parce ki bann-là pé périr. » Ainsi Rasoulullâh ﷺ finn vinn dans rêve de ça personne-là et Li ؓ finn dire avec li : « Alle cott 'Umar, transmettre li mo salaam et informe li ki zott pou gagne la pluie. Et dire li prend précaution. » La personne finn alle chez Sayyidunâ 'Umar ؓ et li finn informe li (de ça rêve-là). Sayyidunâ 'Umar ؓ finn pleurer et li finn dire : « O Seigneur, mo pou faire tous mo z'effort jusqu'à ki mo courage pas fini. »

Ref: Muswannaf Ibn Abee Shaybah 17/63 –HNo 32665

NOTE:

❖ La chaine de narration de ça Riwâyah-là finn être classifié comme « **SWAHEEH** » (*authentique*) par:

1. Hâfiz Ibn Hajar 'Asqalâniy (dcd 852 Hijriy) dans **Fat'h-ul-Bâriy Vol 3 pg 349.**
2. Hâfiz Ibn Katheer (dcd 774 Hijriy) dans **Al-Bidâyah Wan-Nihâyah Vol 5 pg 167.**

3. Imâm Qastwalâniy (dcd 923 Hijriy) dans **Al-Mawâhib-ul-Ladouniyyah Vol 4 pg 276.**

❖ Hâfiz Ibn Hajar 'Asqalâniy رحمته الله (dcd 852 Hijriy) dire:
وَقَدْ رَوَى سَيْفٌ فِي الْفُتُوحِ أَنَّ الَّذِي رَأَى الْمَنَامَ الْمَذْكُورَ هُوَ بِلَالُ بْنُ الْحَارِثِ
الْمُزَنِيُّ أَحَدَ الصَّحَابَةِ

Imâm Sayf finn rapporter dans 'Al-Futouh' ki la personne ki finn faire la rêve mentionnée c'est Bilâll ibn Hârith, enn parmi bann Swahâbah.

Ref: Fat'h-ul-Bâriy Vol 3 pg 349

RIWĀYAH NO. 2

Sayyidunâ Abul Jawzâ رحمته الله dire:

فُحِطَ أَهْلُ الْمَدِينَةِ فَحِطًا شَدِيدًا، فَشَكُّوا إِلَى عَائِشَةَ فَقَالَتْ: " انظُرُوا قَبْرَ
النَّبِيِّ صَلَّى اللَّهُ عَلَيْهِ وَسَلَّمَ فَاجْعَلُوا مِنْهُ كَوَى إِلَى السَّمَاءِ حَتَّى لَا يَكُونَ بَيْنَهُ
وَبَيْنَ السَّمَاءِ سَفْفٌ. قَالَ: فَفَعَلُوا، أَبُو الْجُوزَاءِ أَوْسُ بْنُ عَبْدِ اللَّهِ فَمُطِرْنَا مَطْرًا
حَتَّى نَبَتَ الْعُشْبُ، وَسَمِنَتِ الْإِبِلُ حَتَّى تَفْتَقَتْ مِنَ الشَّحْمِ، فَسُمِّيَ عَامَ
الْفَتْحِ

Bann habitants de Madeenah (*Swahâbah et Tâbi'iyin*) ti pé souffert beaucoup acause la secheresse. Bann-là finn vinn présente zott doléance à Sayyidah 'Āishah رحمته الله. Sayyidah 'Āishah رحمته الله finn dire: « Regarde Qabr de Nabiyyé Kareem رحمته الله et faire enn ouverture (lors le toit du Mazaar Shareef) vers le ciel de sorte ki pas reste narien entre (Qabr de Rasoulullâh رحمته الله) et le ciel. » Bann-là finn faire cela.

Abul Jawzâ ﷺ dire : « Nous finn gagne tellement beaucoup la pluie ki pâturage finn pousser, bann chameaux finn grossit jusqu'à ki zott ti ti pé déchirer acause la graisse. Ainsi finn appelle ça l'année-là « Ām-ul-Fatq ».

Ref: Sunann Dârimiy 1/227 - HNo 93

Mishkât-ul-Maswâbeeh HNo 5950

NOTE:

- ❖ Imâm Ibn Jawziy رَضِيَ اللهُ عَنْهُ (dcd 597 Hijriy) finn considère ça Riwayah-là authentique parce ki li finn inclure li dans so livre **Al-Wafâ bi Ahwâl-il-Mustwafâ pg 817**. Dans so preface, Imâm Ibn Jawziy finn préciser ki li finn mentionne seulement bann Riwayah authentiques dans ça livre-là.
- ❖ Le « Muhaqqiq » Husain Saleem Asad, dire ki bann narrateurs de ça Hadeeth-là (zott) dignes de confiance.
[Sunan Dârimiy – Footnote – 1/227]

RIWĀYAH NO. 3

Dâwood ibn Abee Swâlih رَضِيَ اللهُ عَنْهُ dire:

أَقْبَلَ مَرَوَانَ يَوْمًا فَوَجَدَ رَجُلًا وَاضِعًا وَجْهَهُ عَلَى الْقَبْرِ، فَقَالَ: أَتُدْرِي مَا تَصْنَعُ؟
فَأَقْبَلَ عَلَيْهِ فَإِذَا هُوَ أَبُو أَيُّوبَ، فَقَالَ: نَعَمْ، جِئْتُ رَسُولَ اللَّهِ صَلَّى اللَّهُ عَلَيْهِ وَسَلَّمَ
وَلَمْ آتِ الْحَجَرَ

Enn jour Marwân finn vinn (cott Qabr de Rasoulullâh ﷺ) et li finn trouve enn dimoune pose so visage lors le Qabr.

Marwân finn dire ça dimoune-là: "Eski to au courant de céki to pé faire?"

Dimoune-là finn tourne vers Marwân et c'était (le Swahâbiy, Sayyidunâ) Abou Ayyoub رضي الله عنه.

Celui-ci finn réponn: "Oui! (Mo conner ki mo pé faire). Mo finn vinn cott Rasoulullâh ﷺ et pas cott enn roche."

Ref: Musnad Ahmad HNo 23585

Al-Mustadrak HNo 8571

Majma'-uz-Zawâid HNo 5845/9252

Târeekh Dimashq Vol 57 pg 249

Wafâ-ul-Wafâ Vol 4 pg 184

- ❖ Imâm Hâkim رحمته الله (dcd 405 Hijriy) finn déclare la chaine de narration de ça Riwayah-là « **SWAHEEH** » (*authentique*) et Hâfiz Zahabiy رحمته الله (dcd 748 Hijriy) finn approuve li.
- ❖ Imâm Samhoudiy رحمته الله (dcd 911 Hijriy) dire:

رواه أحمد بسند حسن

Imâm Ahmad finn rapporte (ça Riwayah-là) par enn chaine de narration ki "**HASSAN**" (*correcte*).

Ref: Khulâswat-ul-Wafâ pg 127

RIWĀYAH NO. 4

Hâfiz Zahabiy رحمته الله (dcd 748 Hijriy) écrire:

كَانَ ابْنُ الْمُنْكَدِرِ يَجْلِسُ مَعَ أَصْحَابِهِ، فَكَانَ يُصِيبُهُ صُمَاتٌ، فَكَانَ يَقُومُ
كَمَا هُوَ حَتَّى يَضَعَ حَدَّهُ عَلَى قَبْرِ النَّبِيِّ - صَلَّى اللَّهُ عَلَيْهِ وَسَلَّمَ - ثُمَّ
يَرْجِعُ. فَعُوتِبَ فِي ذَلِكَ، فَقَالَ: إِنَّهُ يُصِيبُنِي حَظْرٌ، فَإِذَا وَجَدْتُ ذَلِكَ،
اسْتَعْنْتُ بِقَبْرِ النَّبِيِّ - صَلَّى اللَّهُ عَلَيْهِ وَسَلَّمَ -.

(Le Tâbi'iy) Imâm Ibn-ul-Munkadir ؓ ti habituer assize avec so bann compagnons et li ti pé gagne enn maladie ki ti pé rendre li incapable pou causer. Alors li ti pé débouter couma li était et li alle pose so la-joue lors Qabr de Nabiyyé Kareem ؓ. Ensuite li retourner. Li finn avertit de ça mais li répondre: "Quand mo ressentit enn danger, mo demande aide / cherche secours avec Qabr de Rasoulullâh ؓ."

Ref: Siyar 'Alâmin Nubalâ Vol 5 pg 359

Ça Riwayah-là paraitre aussi dans:

- i. **Târeekh Dimashq Vol 56 pg 50**
- ii. **Ikmâl Tahzeeb Kamâl Vol 10 pg 368.**
- iii. **Khulâswat-ul-Wafâ pg 127**

RIWĀYAH NO. 5

Sayyidunâ Abul Khayr Al-Aqtwa' ؓ (dcd 349 Hijriy) dire: دَخَلْتُ مَدِينَةَ الرَّسُولِ صَلَّى اللَّهُ عَلَيْهِ وَسَلَّمَ، وَأَنَا بِفَاقَةٍ فَأَقَمْتُ خُمْسَةَ أَيَّامٍ مَا دُفْتُ ذَوَاقًا، فَتَقَدَّمْتُ إِلَى الْقَبْرِ وَسَلَّمْتُ عَلَى النَّبِيِّ صَلَّى اللَّهُ عَلَيْهِ وَسَلَّمَ، وَعَلَى أَبِي بَكْرٍ، وَعُمَرَ رَضِيَ اللَّهُ عَنْهُمَا، وَقُلْتُ: أَنَا ضَيْفُكَ اللَّيْلَةَ يَا رَسُولَ اللَّهِ، وَتَنَحَّيْتُ وَنَمْتُ خَلْفَ الْمِنْبَرِ، فَرَأَيْتُ فِي النَّوْمِ النَّبِيَّ صَلَّى اللَّهُ عَلَيْهِ وَسَلَّمَ، وَأَبُو بَكْرٍ عَنْ يَمِينِهِ، وَعُمَرُ عَنْ شِمَالِهِ، وَعَلَيُّ بْنُ أَبِي طَالِبٍ بَيْنَ يَدَيْهِ، فَحَرَكَنِي عَلِيُّ رَضِيَ اللَّهُ عَنْهُ وَقَالَ لِي: قُمْ قَدْ جَاءَ رَسُولُ اللَّهِ صَلَّى اللَّهُ عَلَيْهِ وَسَلَّمَ، قَالَ: فَعُمْتُ إِلَيْهِ وَقَبَّلْتُ بَيْنَ عَيْنَيْهِ، فَدَفَعَ إِلَيَّ رَغِيْفًا فَأَكَلْتُ نِصْفَهُ فَأَنْتَبَهْتُ فَإِذَا فِي يَدِي نِصْفُ رَغِيْفٍ.

Mo finn rentre dans la ville de Rasoulullâh ؓ, mo ti pauvre et mo finn reste cinq jours sans rien manger. Alors mo finn vinn

cott Qabr (de Rasoulullâh ﷺ) et mo finn faire Salâm à Nabiyyé-Kareem ﷺ, Sayyidunâ Abou Bakr ؓ et Sayyidunâ 'Umar ؓ. Ensuite mo finn dire: « **Mo ou invité ce soir, Yâ RasoulAllâh ﷺ !** »

Mo finn aller et mo finn dormi derrière Mimbar. Mo finn rêve Rasoulullâh ﷺ, Sayyidunâ Abou Bakr ؓ ti dans so coté droite, Sayyidunâ 'Umar ؓ ti dans so coté gauche et Sayyidunâ 'Aliy ؓ ti devant Li ﷺ. Sayyidunâ 'Aliy finn bouge moi et li finn dire : « Débouté ! Rasoulullâh ﷺ finn vini. »

Mo finn débouter pou Li ﷺ, mo finn embrasse entre so deux liziés, et Li ﷺ finn donne moi enn du-pain. Mo finn mange so moitié (dans rêve) et mo sommeil finn casser. Dans mo la main, ti éna moitié du-pain (ki mo pas ti reussi manger dans rêve-là).

Ref: Târeekh-ul-Islâm (Zahabiy) Vol 25 pg 488

Mutheer-ul-Gharâm Vol 2 pg 302

Fazâil-é-A'mâl – Chapitre Hajj –

Version Anglaise – pg 94

RIWĀYAH NO. 6

Le Muhaddith, Imâm Ibn-ul-Muqri ؓ (dcd 381 Hijriy) dire:
كُنْتُ أَنَا وَالطَّبْرَائِيُّ وَأَبُو الشَّيْخِ بِالْمَدِينَةِ، فَضَاقَ بِنَا الْوَقْتُ، فَوَأَصَلْنَا ذَلِكَ
الْيَوْمَ، فَلَمَّا كَانَ وَقْتُ الْعِشَاءِ حَضَرْتُ الْقَبْرَ، وَقُلْتُ: يَا رَسُولَ اللَّهِ، الْجُوعُ،
فَقَالَ لِي الطَّبْرَائِيُّ: اجلس، فَإِنَّمَا أَنْ يَكُونَ الرَّزْقُ أَوْ الْمَوْتُ، فَقُمْتُ أَنَا وَأَبُو
الشَّيْخِ، فَحَضَرَ الْبَابَ عَلَوِيٌّ فَفَتَحَنَا لَهُ، فَإِذَا مَعَهُ عَلَامَانِ بِفَتَّتَيْنِ فِيهِمَا
شَيْءٌ كَثِيرٌ، وَقَالَ: شَكَّوْهُنِي إِلَى النَّبِيِّ - صَلَّى اللَّهُ عَلَيْهِ وَسَلَّمَ، رَأَيْتُهُ فِي النَّوْمِ،
فَأَمَرَنِي بِحَمْلِ شَيْءٍ إِلَيْكُمْ.

Moi, Imâm Twabarâniy ﷺ et Abou Shaykh ﷺ (nous) ti dans Madeenah. C'était enn moment difficile et li finn continuer jusqu'à ce jour-là. Mo finn alle cott Qabr (de Rasoulullâh ﷺ) et mo finn dire : «Yâ RasoulAllâh ﷺ ! (Nous pé gagne) faim.» Imâm Twabarâniy ﷺ finn dire moi : « Assizé ! Sois pou gagne nourriture oubien la mort. » Moi et Abou Shaykh ﷺ (nous) finn débouter. Soudain enn 'Alawiy finn vini et nous finn ouvert (la porte) pou li. Ti éna deux esclaves avec li et chacaine ti pé charier enn panier rempli des choses. Li finn dire nous : « Zott finn faire mo complaint à Rasoulullâh ﷺ ? Mo finn rêve Li ﷺ et Li ﷺ finn ordonne moi pou amène manger pou zott. »

Ref: Al-Wafâ bi Ahwâl-il-Mustwafâ pg 818

Siyar A'lâmin Nubalâ Vol 16 pg 400,401

RIWĀYAH NO. 7

أبو القاسم ثابت بن أحمد بن الحسين البغدادي أنه رأى رجلاً بمدينة النبي (صلى الله عليه وسلم) أذن الصبح عند قبر رسول الله (صلى الله عليه وسلم) وقال فيه الصلاة خير من النوم فجاءه خادم من خدام المسجد فطمه حين سمع ذلك فبكى الرجل وقال يا رسول الله في حضرتك يفعل بي هذا الفعال ففلج الخادم في الحال وحمل إلى داره فمكث ثلاثة أيام ومات

Dans Madeenah de Rasoulullâh ﷺ, Abul Qâsim finn trouve enn personne donne Azân cott Qabr de Rasoulullâh ﷺ. Pendant Azân, li finn dire : « Namâz meilleur ki sommeil ». Alors enn parmi bann travailleurs du Masjid finn vinn cott li et finn gifler li quand li finn tann ça.

La personne finn pleurer et li finn dire:

« Yâ RasoulAllâh ﷺ ! Dans ou présence finn agir dans ça façon-là avec moi. »

Le travailleur finn paralyser toute suite, et li finn être emporté chez li. Li finn vivre pendant (seulement) trois jours et ensuite li finn mort.

Ref: Târeekh Dimashq Vol 11 pg 104
Târeekh-ul-Islâm (Zahabiy) Vol 32 pg 193
Wafâ-ul-Wafâ – Quatrième partie – pg 1382

RIWĀYAH NO. 8

Imâm Ibn Jawziy رحمته الله (dcd 597 Hijriy) écrire:

أبا عبد الله محمد بن أحمد المعروف بابن أبي زرعة الطبري قَالَ: سافرت مع أبي إلى مكة فأصابتنا فاقة شديدة فدخلنا مدينة الرسول صلى الله عليه وسلم وبتنا طاويين، وكنت دون البالغ، فكنت أجيء إلى أبي وأقول: أنا جائع. فأتى بي أبي إلى الحضرة وقال: يا رسول الله، أنا ضيفك الليلة. وجلس فلما كان بعد ساعة رفع رأسه وجعل يبكي ساعة، ويضحك ساعة. فقال: رأيت رسول الله صَلَّى اللهُ عَلَيْهِ وَسَلَّمَ فوضع في يدي دراهم، ففتح يده فإذا فيها دراهم وبارك الله فيها إلى أن رجعنا إلى شيراز وكنا ننفق منها.

Abou 'Abdillâh Muhammad ibn Ahmad, connu comme Ibn Abee Zur'ah At-Twabariy dire:

Mo finn voyage avec mo papa vers Makkah et enn pauvreté sévère finn frapper nous. Nous finn rentre à Madeenah. Nous finn passe la nuit sans rien manger. Mo pas ti encore atteindre la maturité ça l'époque-là, alors à chaque fois mo ti pé alle cott mo papa et mo ti pé dire : « Mo pé gagne faim. » Alors mo papa finn amène moi cott Qabr de

Rasoulullâh ﷺ et li finn dire : « **Yâ RasoulAllâh ﷺ ! Mo ou invité ce soir.** » Et li finn assizer. Après enn moment, li finn lève so la-tête et li finn commence pleurer. Après enn moment, li commence rier. Ainsi li dire : « Mo finn trouve Rasoulullâh ﷺ, Li ﷺ finn donne moi Dirhams (l'argent) dans mo la main. » (Mo papa) finn ouvert so la-main et ti éna Dirhams là-dans et Allâh finn donne Barakah là-dans jusqu'à ki nous finn retourne Sheerâz et nous finn reste depenser depuis là-dans. »

Ref: Al-Muntazwam Vol 16 pg 314

RIWĀYAH NO. 9

Imâm Ibn-ul-'Udaym رحمه الله (dcd 660 Hijriy) écrire:

Dans Madeenah, ti éna enn personne parmi bann grand Awliyâ-Allâh, nommé 'Umar ibn Raghâb رحمه الله. Enn année, jour Āshourâ dans lequel bann Imâmiyah réuni pou récite bann poèmes, li finn alle vers le "Qubbah" de 'Abâss. Li finn demande bann-là pou donne li quelque chose dans l'amour de Sayyidunâ Abou Bakr Swiddeeq رحمه الله, couma c'était la pratique de demander. Enn parmi bann ki présents finn dire li : « Attane jusqu'à terminer ! » Quand bann-là finn terminer, la personne finne amène 'Umar ibn Raghâb رحمه الله chez li et li finn envoye so deux esclaves vers li, bann-là finn attache li et zott finn batte li. Ensuite li finn coupe ('Umar ibn Raghâb رحمه الله) so la-langue et li finn dire : « Alle vers le celui ki to ti demander acause so considération, pou li retourne toi to la-langue. »

Dans ça état-là, 'Umar ibn Raghâb رحمه الله finn alle vers « Hujrah » sacré (QABR) de Rasoulullâh ﷺ pou cherche aide. Li finn dire:

« Yâ RasoulAllâh ﷺ ! Ou au courant ki finn arrive moi dans l'amour de ou compagnon. Si vraiment ou compagnon (li) lors la vérité, alors mo envi mo la-langue être retourné à moi. Si mo la-langue pas finn être retourné à moi, mo capave pou éna doute dans mo croyance. »

Pendant la nuit, quand li finn réveiller li finn trouve so la-langue dans so la bouche comme c'était auparavant.

L'année suivante, le même jour 'Umar ibn Raghâb ؓ finn alle vers le même Qubbah. Li finn débouter et li finn dire : « Donne moi enn Deenâr Miswriy (l'argent) dans l'amour de Sayyidunâ Abou Bakr Swiddeeq ؓ. » Alors enn jeune parmi bann ki ti présents finn dire li : « Assizé jusqu'à terminer ! » Quand bann-là finn terminer, jeune-là finn amène li dans ça même maison cott (l'année précédente) ti coupe so la-langue. Jeune-là finn faire li rentre dans la maison, li finn faire li assize dans enn place meublée. Li finn présente li bann nouritures. Celui-ci finn bien manger. Ensuite jeune-là finn ramasse bann nouritures et li finn ouvert enn maison. Li finn commence pleurer. 'Umar ibn Raghâb ؓ finn débouter pou guetté kifer jeune-là pé pleurer. Li finn trouve enn singe attaché. Li pé pleurer en lui regardant. Ensuite li finn pleurer encore et so bann cris finn vinn fort. Li finn calmer li jusqu'à ki li finn reste tranquille et li finn demande li concernant ça singe-là.

Jeune-là finn dire : « À condition, ou faire serment ki ou pas pou raconte ça à personne dans Madeenah. »

'Umar ibn Raghâb ؓ finn faire serment ki li pas pou raconte ça à personne dans Madeenah.

Jeune-là finn raconter : « L'année passée, enn dimoune ti vinn chez nous dans 'Qubbah' de 'Abbâss et li ti demande quelque chose dans l'amour de Abou Bakr Swiddeeq ؓ. Mo

papa, ki ti enn parmi bann juristes de Imâmiyah et savants Shee'ah, finn envoye so deux esclaves vers ça personne-là, bann-là finn attache li et zott finn batte li. Ensuite li finn coupe so la-langue et li finn mettre li dehors en disant: « Alle vers le celui ki to ti demander acause so considération, pou li rétourne toi to la-langue. »

Quand finn arrive le soir, mo papa finn crier fort. Nous sommeil finn casser, nous finn alle vers li et nous finn trouver ki li finn transformé en singe. Et ça singe-là c'est li-même. Nous finn lire Kalimah (Tajdeed-é-Iymân), nous finn faire Tawbâ avec ça Mazhab-là (Shee'ah). Nous finn pense pou annonce so la mort et nous finn faire ça même. Nous finn prend enn vieux du bois pied tamme, ki paraître couma humain, nous finn enveloppe li avec enn vêtement et nous finn enterre li. Mo ti pé dire à bann dimounes ki mo ti faire enn promesse ki personne pas pou baigne li apart moi et mo maman, afin que personne pas alle découvert.

Shaykh 'Umar ibn Raghâb ؓ finn dire li: « Laisse mo ajoute quelque chose dans ça récit-là. C'est mo même la personne ki so la-langue ti être coupée. Et la-langue finn retourne couma li ti été avant. » Jeune-là finn vinn vers 'Umar ibn Raghâb ؓ, li finn embrasse so la tête et so deux mains pou cherche Barakah avec li. Li finn donne li l'argent et vêtement. Après li ti habituer rendre li visite pendant so séjours dans Madeenah.

**Ref: Bughyat-ut-Twalâb fee
Târeekh Halb Vol 2 pg 1021**

RIWĀYAH NO. 10

Imâm Samhoudiy ؓ (dcd 911 Hijriy) écrire:

وقع لي شيء منها: أني كنت بالمسجد النبوي عند قدوم الحاج المصري للزيارة، وفي يدي مفتاح الخلوة التي فيها كتي بالمسجد: فمر بي بعض علماء المصريين ممن كان يقرأ على بعض مشايخي، فسلمت عليه، فسألني أن أمشي معه إلى الروضة الشريفة وأقف معه بين يدي النبي صلى الله تعالى عليه وسلم، ففعلت، ثم رجعت فلم أجد المفتاح، وتطلبت في الأماكن التي مشيت إليها فلم أجده، وشق علي ذهابه في ذلك الوقت الضيق مع حاجتي إليه، فجئت إلى النبي صلى الله عليه وسلم وقلت: يا سيدي يا رسول الله، ذهب مفتاح الخلوة، وأنا محتاج إليه وأريده من بابك، ثم رجعت فرأيت شخصا قاصدا الخلوة، فظننته بعض من أعرفه، فمشيت إليه، فلم أجده إياه، ووجدت صغيرا لا أعرفه بقرب الخلوة بيده المفتاح، فقلت له: من أين لك هذا؟ فقال: وجدته عند الوجه الشريف، فأخذته منه.

Enn incident finn arrive à moi. Mo ti dans Masjid-é-Nabawiy pendant l'arrivée de bann Hâjiy depuis L'Égypte ki ti vinn faire Ziyârat. Dans mo la main, ti éna la-clé de la chambre dans laquelle ti éna mo bann livres dans Masjid. Enn savant Egyptien, ki ti pé emprann avec mo bann professeurs, finn traverse cott moi. Mo finn faire li Salâm. Li finn demande moi pou mo accompagne li jusqu'à Rawdwah (Qabr) de Rasoulullâh ﷺ et pou mo déboute ensemble avec li devant Rasoulullâh ﷺ. Alors mo finn faire ainsi. Ensuite quand mo finn retourner, mo pas finn trouve la clé. Mo finn cherche li dans chaque places cott mo finn marcher, mais mo pas finn trouve li même. Cela ti dure pou moi parce ki mo ti en besoin

de la clé-là. Alors mo finn alle cott (Qabr de) Rasoulullâh ﷺ et mo finn dire: « Yâ Sayyidiy! Yâ RasoulAllâh ﷺ! La clé de la chambre finn perdue et mo en besoin de ça. Mo envie gagne li cott ou la porte. »

Ensuite mo finn retourner. Mo finn trouve enn personne pé alle vers la chambre. Mo finn penser ki peut-être c'est quelqu'un ki mo conner. Mo finn alle vers li, mais mo pas finn trouve li là-bas. Mo finn trouve enn petit (garçon) ki mo pas conner, près avec la chambre, dans so la main ti éna la clé.

Mo finn demande li : « Cott to finn gagne ça ? »

Li finn réponn : « Mo finn trouve ça près avec « WAJH SHAREEF » (Rawdwâ de Rasoulullâh ﷺ). Alors mo finn prend ça avec li.

Ref: Wafâ-ul-Wafâ Vol 4 pg 200

6. QUAND ARRIVE MADEENAH MUNAWWARAH.

Quand ou arrive Madeenah Munawwarah, ou pou gagne enn hotel pou rester. Alors ou alle dans ou la chambre, ou pose ou bann bagages. Si ou envi répose impé, li permettre.

Ensuite li meilleur ou faire Ghusll et ou porte enn bon et joli vêtement, et avec beaucoup de respect, humilité et Muhabbat, ou alle dans Masjid-é-Nabawiy.



Masjd-é-Nabawiy

Si c'est pas l'heure Makrouh, faire 2 Rak'ât Namâz Nafl Tahiyat-ul-Masjid et pou remercier Allâh ki ou finn gagne l'occasion pose ou li-pieds dans ça place sacrée-là.

7. COUMA DONNE PRÉSENCE DANS DARBĀR DE RASOULULLĀH ﷺ ?

IMĀM IBN-UL-HĀJJ²⁶ رَحِمَهُ اللهُ (DCD 737 HIJRIY) dire:

وَأَمَّا فِي زِيَارَةِ سَيِّدِ الْأَوْلِيَيْنِ، وَالْآخِرِينَ صَلَوَاتُ اللَّهِ عَلَيْهِ وَسَلَامُهُ فَكُلُّ مَا ذُكِرَ
 يَزِيدُ عَلَيْهِ أَضْعَافَهُ أَعْنِي فِي الْإِنْكَسَارِ، وَالذُّلِّ، وَالْمُسْكَنَةِ؛ لِأَنَّهُ الشَّافِعُ
 الْمُشْفَعُ الَّذِي لَا تُرَدُّ شَفَاعَتُهُ وَلَا يَخِيبُ مَنْ قَصَدَهُ وَلَا مَنْ نَزَلَ بِسَاحَتِهِ وَلَا
 مَنْ اسْتَعَانَ، أَوْ اسْتَعَاثَ بِهِ، إِذْ أَنَّهُ - عَلَيْهِ الصَّلَاةُ وَالسَّلَامُ - قُطْبُ دَائِرَةِ

²⁶ C'est enn savant ki Wahhâbiy accepter et souvent zott habituer cite so bann textes.

الْكَمَالِ وَعُرُوسُ الْمَمْلَكَةِ، ...فَإِذَا هُوَ عُرُوسُ الْمَمْلَكَةِ فَمَنْ تَوَسَّلَ بِهِ، أَوْ
اسْتَعَاثَ بِهِ، أَوْ طَلَبَ حَوَائِجَهُ مِنْهُ فَلَا يُرَدُّ

En céki concerne faire Ziyârat (Qabr) du Chef de bann premiers et derniers (Rasoulullâh ﷺ), alors bizin augmente dans tous, c.a.d dans humilité et présente sois-même comme pauvre, parce ki Li ﷺ l'intercesseur et le celui ki so Shafâ'ah être accepté et pas rejeté. Celui ki alle vers Li ﷺ, celui ki donne présence dans so Darbâr, celui ki demande aide avec Li ﷺ, li pas retourne la main vide. Cela parce ki Li ﷺ le Chef du cercle de perfection et le Dulhâ du Royaume (de Allâh)... Ainsi quand Li ﷺ le Dulhâ du Royaume (de Allâh), alors celui ki finn servi so Waseelah, oubien li finn demande aide avec Li ﷺ, oubien li finn demande so bann nécessités avec Li ﷺ, alors li pas rejeté.

إِنَّ الرَّائِرَ يُشْعِرُ نَفْسَهُ بِأَنَّهُ وَقِفٌ بَيْنَ يَدَيْهِ - عَلَيْهِ الصَّلَاةُ وَالسَّلَامُ - كَمَا
هُوَ فِي حَيَاتِهِ، إِذْ لَا فَرْقَ بَيْنَ مَوْتِهِ وَحَيَاتِهِ أَعْنِي فِي مُشَاهَدَتِهِ لِأُمَّتِهِ وَمَعْرِفَتِهِ
بِأَحْوَالِهِمْ وَنِيَّاتِهِمْ وَعَزَائِمِهِمْ وَحَوَاطِرِهِمْ، وَذَلِكَ عِنْدَهُ جَلِيٌّ لَا خَفَاءَ فِيهِ.

Enn personne ki pé faire Ziyârat (Qabr de Rasoulullâh ﷺ) bizin penser ki li pé déboute devant Rasoulullâh ﷺ, comme-ci pendant so « Zwâhiriy Hayât » (la vie terrestre). Car péna aucaine différence entre so Wafaat et so la vie, c'est-à-dire en terme Li ﷺ observe so Ummah, Li ﷺ conne zott conditions/états, zott l'intentions, zott décisions et zott désires. Tous ça (zott) apparents à Li ﷺ, et non plus caché.

فَإِنْ قَالَ الْقَائِلُ: هَذِهِ الصِّفَاتُ مُخْتَصَّةٌ بِالْمَوْلى سُبْحَانَهُ وَتَعَالَى، فَالْجَوَابُ أَنَّ كُلَّ مَنْ انْتَقَلَ إِلَى الآخِرَةِ مِنَ الْمُؤْمِنِينَ فَهُمْ يَعْلَمُونَ أَحْوَالَ الْأَحْيَاءِ غَالِبًا، وَقَدْ وَقَعَ ذَلِكَ فِي الْكثْرَةِ بَحِثُ الْمُنتَهَى مِنْ حِكَايَاتٍ وَقَعَتْ مِنْهُمْ وَيُحْتَمَلُ أَنْ يَكُونَ عِلْمُهُمْ بِذَلِكَ حِينَ عَرَضَ أَعْمَالِ الْأَحْيَاءِ عَلَيْهِمْ وَيُحْتَمَلُ غَيْرُ ذَلِكَ، وَهَذِهِ أَشْيَاءٌ مَغِيبَةٌ عَنَّا. وَقَدْ أَحْبَبَ الصَّادِقُ - عَلَيْهِ الصَّلَاةُ وَالسَّلَامُ - بِعَرَضِ الْأَعْمَالِ عَلَيْهِمْ فَلَا بُدَّ مِنْ وُقُوعِ ذَلِكَ، وَالْكِيفِيَّةُ فِيهِ غَيْرُ مَعْلُومَةٍ وَاللَّهُ أَعْلَمُ بِهَا وَكَفَى فِي هَذَا بَيَانًا قَوْلُهُ - عَلَيْهِ الصَّلَاةُ وَالسَّلَامُ - «الْمُؤْمِنُ يَنْظُرُ بِنُورِ اللَّهِ» انْتَهَى. وَنُورُ اللَّهِ لَا يَحْجُبُهُ شَيْءٌ هَذَا فِي حَقِّ الْأَحْيَاءِ مِنَ الْمُؤْمِنِينَ فَكَيْفَ مَنْ كَانَ مِنْهُمْ فِي الدَّارِ الآخِرَةِ؟

Si kikène dire ki ça c'est bann qualités ki reservées seulement pou Allâh, alors so réponse c'est ki chaque croyant ki finn gagne so la mort, li conne états de bann vivants en général. Plusieurs évènements finn éna lieu en céki concerne bann-là, et cela li possible acause actions de bann vivants être présentées à zott, et éna les autres possibilités aussi. Ça c'est bann choses cachées de nous.

Rasoulullâh ﷺ finn informer ki actions (de bann vivants) être présentées à bann (morts), donc définitivement ça arriver. Façon ki cela arriver (li) inconnu (à nous). Allâh conne mieux. Et ça parole de Rasoulullâh ﷺ (li) suffit pou explique ceci: « **Le croyant (li) trouve à travers la lumière de Allâh.** » Narien pas capave voile la lumière de Allâh en faveur de bann croyants vivants, alors couma li possible pou bann croyants ki dans l'au-delà ?

Ref: Al-Madkhal Vol 1 pg 259

8. SALÂM À RASOULULLĀH ﷺ

Après Namâz, vinn lors Qabr de Rasoulullâh ﷺ (*Muwâjah Shareef*) et ou faire Duroud et Salâm comme suit:

السَّلَامُ عَلَيْكَ أَيُّهَا النَّبِيُّ وَرَحْمَةُ اللَّهِ وَبَرَكَاتُهُ - السَّلَامُ عَلَيْكَ يَا رَسُولَ اللَّهِ

- السَّلَامُ عَلَيْكَ يَا خَيْرَ خَلْقِ اللَّهِ - السَّلَامُ عَلَيْكَ يَا شَفِيعَ الْمُذْنِبِينَ ط

السَّلَامُ عَلَيْكَ وَعَلَىٰ أٰلِكَ وَأَصْحَابِكَ وَأُمَّتِكَ أَجْمَعِينَ

Assalaamu `alayka ayyuhan Nabiiyu Wa Rahmatullahi Wa Barakaatuhu. Assalaamu `alayka Yaa RasoulAllah. Assalaamu `alayka Yaa Khayra Khalq-illaah. Assalaamu `alayka Yaa Shafi'-al-muznibeen. Assalaamu `alayka wa `alaa aalika wa aswhaabika wa ummatika ajma'een.



Muwâjah Shareef

9. DEMANDE SHAFĀ'AH (INTERCESSION) AVEC RASOULULLĀH ﷺ.

Allâh pé dire:

وَلَوْ أَنَّهُمْ إِذْ ظَلَمُوا أَنفُسَهُمْ جَاءُوكَ فَاسْتَغْفَرُوا اللَّهَ وَاسْتَغْفَرَ لَهُمُ الرَّسُولُ لَوَجَدُوا اللَّهَ تَوَّابًا رَحِيمًا

(O Bien-aimé) et si arrivé, bann-la faire du tort lors zott même, bann-la bizin vinn cott Toi, ensuite zott demande pardon avec Allâh, et faudrais ki Le Messager aussi intercède pou bann-la, alors certainement bann-la pou trouve Allâh accepté beaucoup repentir (tawbah), (Li) Misericordieux.

Ref: Qur'ân – 4:64

Comme commentaire de ça verset-là,

❖ **HĀFIZ IBN KATHEER** رحمته الله عليه (DCD 774 HIJRIY) écrire:

يرشد تعالى العصاة والمذنبين إذا وقع منهم الخطأ والعصيان أن يأتوا إلى الرسول صلى الله عليه وسلم فيستغفروا الله عنده، ويسألوه أن يستغفر لهم، فإنهم إذا فعلوا ذلك تاب الله عليهم ورحمهم وغفر لهم، ولهذا قال: { لَوْجَدُوا اللَّهَ تَوَّابًا رَحِيمًا }

Allâh pé recommande bann ki finn arriver commettre quique péché pou zott vinn cott Rasoulullâh ﷺ et zott demande pardon avec Allâh cott Li ﷺ, et zott demande Li ﷺ pou demande Allâh pardon pou zott. Quand bann-là pou faire ça, Allâh pou accepter zott Tawbâ, Li pou éna pitié lors bann-là et Li pou pardonne zott. Pou ça même raison finn dire :

'certainement bann-la pou trouve Allâh accepté beaucoup repentir (tawbah), (Li) Misericordieux'.

عَنْ الْعُتْبِيِّ، قَالَ: كُنْتُ جَالِسًا عِنْدَ قَبْرِ النَّبِيِّ صَلَّى اللَّهُ عَلَيْهِ وَسَلَّمَ، فَجَاءَ
أَعْرَابِيٌّ فَقَالَ: السَّلَامُ عَلَيْكَ يَا رَسُولَ اللَّهِ، سَمِعْتُ اللَّهَ يَقُولُ: {وَلَوْ أَنَّهُمْ إِذْ
ظَلَمُوا أَنفُسَهُمْ جَاءُوكَ فَاسْتَغْفَرُوا اللَّهَ وَاسْتَغْفَرَ لَهُمُ الرَّسُولُ لَوَجَدُوا اللَّهَ تَوَّابًا
رَحِيمًا} وَقَدْ جِئْتُكَ مُسْتَغْفِرًا لِدُنْيِي مُسْتَشْفِعًا بِكَ إِلَىٰ رَبِّي ثُمَّ أَنشَأَ يَقُولُ:
يَا خَيْرَ مَنْ دُفِنَتْ بِالْقَاعِ أَعْظُمُهُ ... فَطَابَ مَنْ طَيَّبَهُنَّ الْقَاعُ وَالْأَكْمُ ...
نَفْسِي الْفِدَاءُ لِقَبْرِ أَنْتَ سَاكِنُهُ ... فِيهِ الْعَفَافُ وَفِيهِ الْجُودُ وَالْكَرَمُ ...
ثُمَّ انْصَرَفَ الْأَعْرَابِيُّ فَعَلَبَنِي عَيْنِي، فَرَأَيْتُ النَّبِيَّ صَلَّى اللَّهُ عَلَيْهِ وَسَلَّمَ فِي النَّوْمِ
فَقَالَ: يَا عُتْبِيُّ، الْحَقُّ الْأَعْرَابِيُّ فَبَشَّرَهُ أَنَّ اللَّهَ قَدْ عَفَرَ لَهُ .

Enn dénommé 'Utbiy dire:

Mo ti pé assizer cott Qabr de Rasoulullâh ﷺ. Enn villageois
finn vini et li finn faire Salâm à Rasoulullâh ﷺ.

Ensuite li finn dire:

Mo finn tander ki Allâh finn dire (ki signifie) :

(O Bien-aimé) et si arrivé, bann-la faire du tort lors zott
même, bann-la bizin vinn cott Toi, ensuite zott demande
pardon avec Allâh, et faudrais ki Le Messager aussi
intercède pou bann-la, alors certainement bann-la pou trouve
Allâh accepté beaucoup repentir (tawbah), (Li)
Misericordieux.

Alors mo finn vinn cott ou pou mo demande pardon pou mo
péché et pou mo cherche ou intercession auprès de mo
Seigneur.

Ensuite li finn dire:

O meilleur de bann ki finn être enterrés, par celui ki bann terrains plats et bann collines finn vinn bons, Mo la vie sacrifiée pou ça Qabr ki ou (ou) là-dans, Là-dans éna pureté, générosité et noblesse.

Ref: Tafseer Ibn Katheer Vol 2 pg 347, 348

❖ **IMĀM QURTWUBIY** رحمته الله (DCD 671 HIJRIY) écrire:

رَوَى أَبُو صَادِقٍ عَنْ عَلِيٍّ قَالَ: قَدِمَ عَلَيْنَا أَعْرَابِي بَعْدَ مَا دَفَنَّا رَسُولَ اللَّهِ صَلَّى اللَّهُ عَلَيْهِ وَسَلَّمَ بِثَلَاثَةِ أَيَّامٍ، فَرَمَى بِنَفْسِهِ عَلَى قَبْرِ رَسُولِ اللَّهِ صَلَّى اللَّهُ عَلَيْهِ وَسَلَّمَ وَحَثًّا عَلَى رَأْسِهِ مِنْ تُرَابِهِ، فَقَالَ: قُلْتُ يَا رَسُولَ اللَّهِ فَسَمِعْنَا قَوْلَكَ، وَوَعَيْتَ عَنِ اللَّهِ فَوَعَيْنَا عَنْكَ، وَكَانَ فِيمَا أَنْزَلَ اللَّهُ عَلَيْكَ (وَلَوْ أَنَّهُمْ إِذْ ظَلَمُوا أَنْفُسَهُمْ) الْآيَةَ، وَقَدْ ظَلَمْتُ نَفْسِي وَجِئْتُكَ تَسْتَغْفِرُ لِي. فَنُودِي مِنَ الْقَبْرِ إِنَّهُ قَدْ غُفِرَ لَكَ.

Abou Swâdiq finn rapporter de Sayyidunâ 'Aliy عليه السلام ki :

Enn villageois finn arrive chez nous trois jours après ki nous finn enterre Rasoulullâh صلى الله عليه وسلم. Li finn jette so le corps lors Qabr de Rasoulullâh صلى الله عليه وسلم, li finn jette la terre depuis Qabr de Rasoulullâh صلى الله عليه وسلم lors so la tête (par désolation), ensuite li finn dire :

« Yâ Rasoul-Allâh صلى الله عليه وسلم, ou finn dire et nous finn écouter. Ou finn emprann avec Allâh et nous finn emprann avec ou. Parmi céki Allâh finn révèle lors ou, éna ceci (ki signifie) **‘(O Bien-aimé) et si arrivé, bann-la faire du tort lors zott même’**.

Et bien, mo finn donne du tort à mo-même et mo finn vinn cott ou pou ou demande pardon avec Allâh pou moi. Toute de

suite, finn éna enn annonce depuis le Qabr ki to finn être pardonné. »

Ref: Al-Jâmi' Li Ahkâm-il-Qur'ân Vol 6 pg 439

NOTE : Bann Wahhâbiy considère demande Shafâ'at avec Rasoulullâh ﷺ comme étant Shirk, ki li totalement faux. Pou gagne plus détails, réfère à nous livret « ESKI DEMANDE SHAFĀ'AT AVEC RASOULULLĀH ﷺ C'EST SHIRK ? »

Après Duroud et Salâm, demande Shafâ'at avec Rasoulullâh ﷺ en disant:

أَسْأَلُكَ الشَّفَاعَةَ يَا رَسُولَ اللَّهِ. أَسْأَلُكَ الشَّفَاعَةَ يَا رَسُولَ اللَّهِ. أَسْأَلُكَ الشَّفَاعَةَ يَا رَسُولَ اللَّهِ

Ass-aloukash shafaa'ata Yaa RasoulAllâh. Ass-aloukash shafaa'ata Yaa RasoulAllâh. Ass-aloukash shafaa'ata Yaa RasoulAllâh.

Demande Shafâ'at pou ou parents, professeurs (musulmans), ainsi que pou tous bann croyants/es. Si possible, demande Shafâ'at pou l'auteur de ça livre-là aussi.

Faire Du'â avec Allâh par intermédiaire de Rasoulullâh ﷺ, car c'est enn place ki Du'â exaucé.

10. TRANSMETTRE SALÂM DE BANN LES AUTRES DIMOUNES À RASOULULLĀH ﷺ.

Si kikène finn dire ou pou transmettre so Salâm à Rasoulullâh ﷺ, alors ou transmettre li.

Hâtim ibn Wardân dire:

كَانَ عُمَرُ بْنُ عَبْدِ الْعَزِيزِ يُوجِّهُ بِالْبُرَيْدِ قَاصِدًا إِلَى الْمَدِينَةِ لِيَقْرَأَ عَنْهُ النَّبِيُّ صَلَّى اللَّهُ عَلَيْهِ وَسَلَّمَ السَّلَامَ

Sayyidunâ 'Umar ibn 'Abdeel 'Azeez ﷺ ti pé envoye enn messenger à Madeenah Munawwarah pou li transmettre so Salâm à Rasoulullâh ﷺ.

Ref: Shu'ab-ul-Iymân HNo 3869

ENN REQUÊTE : Si possible, transmettre mo Salâm à Rasoulullâh ﷺ.

11. SALÂM À SAYYIDUNĀ ABOU BAKR SWIDDEEQ ﷺ ET SAYYIDUNĀ 'UMAR ﷺ

Ensuite ou avance impé plus devant, et faire Salâm à Sayyidunâ Abou Bakr Swiddeeq ﷺ comme suit :

السَّلَامُ عَلَيْكَ يَا خَلِيفَةَ رَسُولِ اللَّهِ السَّلَامُ عَلَيْكَ يَا وَزِيرَ رَسُولِ اللَّهِ
السَّلَامُ عَلَيْكَ يَا صَاحِبَ رَسُولِ اللَّهِ فِي الْغَارِ وَرَحْمَةَ اللَّهِ وَبَرَكَاتُهُ .

Assalaamu `alayka Yaa Khaleefata Rasoulillaah. Assalaamu `alayka Yaa Wazeera Rasoulillaah. Assalaamu `alayka Yaa Swahiba Rasoulillaah fil ghaar wa Rahmatullahi Wa Barakaatuhu.

Ensuite avance encore impé plus devant, et faire Salâm à Sayyidunâ 'Umar ﷺ comme suit :

السَّلَامُ عَلَيْكَ يَا أَمِيرَ الْمُؤْمِنِينَ السَّلَامُ عَلَيْكَ يَا مُتِمِّمَ الْأَرْبَعِينَ السَّلَامُ
عَلَيْكَ يَا عِزَّ الْإِسْلَامِ وَالْمُسْلِمِينَ وَرَحْمَةَ اللَّهِ وَبَرَكَاتُهُ .

Assalaamu `alayka Yaa Ameer-al-Mu`mineen. Assalaamu `alayka Yaa Mutammim-al-Arba`een. Assalaamu `alayka Yaa `Izzal Islaam Wal musliméen wa Rahmatullahi Wa Barakaatuhu.

12. NAMĀZ DANS RAWDWAT-UL-JANNAH (JANNAT KA TUKRĀ).

Rasoulullâh ﷺ dire:

مَا بَيْنَ بَيْتِي وَمَنْدَرِي رَوْضَةٌ مِنْ رِيَاضِ الْجَنَّةِ

Place ki éna entre mo la caze et mo Mimbar c'est enn de bann jardins de Jannah.

Ref: Swaheeh Bukhâriy HNo 1195

Après faire Salâm, vinn dans Rawdwat-ul-Jannah et faire quelque Rak`ât Namâz.



Rawdwat-ul-Jannah (Jannat ka Tukrâ)

13. ZIYĀRAH DE BANN PLACES SACRÉES DANS MADEENAH MUNAWWARAH.

Aussi longtemps ki ou reste à Madeenah Munawwarah, ou faire Ziyârat Qabr de Rasoulullâh ﷺ quantité fois ki ou capave. Bann madames pou éna certaine l'heure ki réservée pou bann-là, alors zott profite ça l'occasion-là pou faire Ziyârat.

NOTE: Bizin faire attention dans Madeenah Munawwarah, surtout dans Masjid-é-Nabawiy. Moindre manque du respect capave détruire nous lymân et nous bann bonnes actions.

❖ **JANNAT-UL-BAQEE'**

Ça c'est cimetièrè (Qabarastân) de Madeenah Munawwarah. Souvent Rasoulullâh ﷺ finn vinn faire Ziyârat de Jannat-ul-Baqee'. Nombreux Swahâbah finn être enterrés là-dans, par exemple Sayyidah Fâtwmah ؓ, Sayyidunâ 'Uthmân Ghaniy ؓ, Imâm Hassan ؓ, Sayyidah Haleemah ؓ, etc... Bann musulmans ti arrange Mazâr lors Qabr de bann Swahâbah et Awliyâ-Allâh. Voici enn ancien photo:



Jannat-ul-Baqee' avant démolition Wahhâbiy

Malheureusement, Wahhâbiy finn démolir tous ça bann Mazâr-là et zott finn faire chemin dans Jannat-ul-Baqee’.



Jannat-ul-Baqee’après démolition Wahhâbiy

Dans ce cas, li meilleur nous faire Salâm à bann ki ki enterrés dans Jannat-ul-Baqee’ depuis dehors même comme suit :

السَّلَامُ عَلَيْكُمْ دَارَ قَوْمٍ مُّؤْمِنِينَ أَنْتُمْ لَنَا سَلَفٌ وَإِنَّا إِن شَاءَ اللَّهُ تَعَالَى
بِكُمْ لَاحِقُونَ اللَّهُمَّ اغْفِرْ لِأَهْلِ الْبَقِيعِ بِقِيعِ الْغَرْقَدِ اللَّهُمَّ اغْفِرْ لَنَا
وَلَهُمْ .

❖ **MASJID-É-QUBĀ**

Ça c’est premier Masjid ki finn être construit par Rasoulullâh ﷺ dans Madeenah Munawwarah. Qur’ân (9:108) finn explique vertu de ça Masjid-là comme suit:

لَمَسْجِدُ أُسِّسَ عَلَى التَّقْوَى مِنْ أَوَّلِ يَوْمٍ أَحَقُّ أَنْ تَقُومَ فِيهِ

Sans doute, ça Masjid ki depuis so premier jour même, finn batir lors Taqwah (la piété), plus mérite pou to déboute là-dans.

Rasoulullâh ﷺ dire:

مَنْ تَطَهَّرَ فِي بَيْتِهِ ثُمَّ أَتَى مَسْجِدَ قُبَاءٍ، فَصَلَّى فِيهِ صَلَاةً، كَانَ لَهُ كَأَجْرِ عُمْرَةٍ

Celui ki purifier li-même dans so la caze, ensuite li vinn Masjid-é-Qubâ. Li faire Namâz là-bas, alors li gagne Thawâb 'Umrah.

Ref: Sunann Ibn Mâjah HNo 1412

Sayyidunâ 'Abdullâh ibn 'Umar ؓ dire:

كَانَ النَّبِيُّ صَلَّى اللَّهُ عَلَيْهِ وَسَلَّمَ يَأْتِي مَسْجِدَ قُبَاءٍ كُلَّ سَبْتٍ، مَأْشِيًا وَمَأْكِبًا

Chaque samedi, Rasoulullâh ﷺ ti habituer vinn à Masjid-é-Qubâ, (parfois) en marchant et (parfois) lors monture.

Ref: Swaheeh Bukhâriy HNo 1193



Masjid-é-Qubâ

❖ MONTAGNE UHUD

C'est enn montagne ki trouve dans le nord de Madeenah Munawwarah. Rasoulullâh ﷺ dire:

هَذَا جَبَلٌ يُحِبُّنَا وَنُحِبُّهُ

Ça montagne-là (Uhud) content nous et nous content li.

Ref: Swaheeh Bukhâriy HNo 2889



Montagne Uhud

❖ SHUHADĀ-É-UHUD

Près avec Montagne Uhud, éna Qabr de Sayyidunâ Ameer Hamzah ؓ, chacha de Rasoulullâh ﷺ et de bann les autres Swahâbah ki ti martyrisés pendant bataille de Uhud.



Qabr de bann Shuhadâ-é-Uhud

Ça c'était seulement quelques places ki nous finn mentionné.
Sinon éna encore beaucoup les autres bann places Mubârak dans
Madeenah Munawwarah ki ou guide pou faire ou visiter.

Pas oublier quand ou alle dans ça bann places-là, faire Du'â pou
tous bann musulmans et pou l'auteur de ça livre-là (si possible).

14. COTT LI MEILLEUR POU BANN MADAMES FAIRE NAMÂZ ?

Islâm finn permettre enn madame vinn dans Masjid
en respectant certaines conditions. Mais Rasoulullâh
ﷺ finn conseille bann madames faire Namâz dans
zott la caze, et ki ça (li) meilleur pou zott.

أُمُّ مُحَمَّدٍ أُمْرَأَةُ أَبِي مُحَمَّدٍ السَّاعِدِيِّ، أَهْمَا جَاءَتِ النَّبِيَّ صَلَّى اللَّهُ عَلَيْهِ وَسَلَّمَ فَقَالَتْ: يَا
رَسُولَ اللَّهِ، إِنِّي أُحِبُّ الصَّلَاةَ مَعَكَ، قَالَ: «قَدْ عَلِمْتُ أَنَّكَ تُحِبِّينِ الصَّلَاةَ مَعِي،
وَصَلَاتِكَ فِي بَيْتِكَ خَيْرٌ لَكَ مِنْ صَلَاتِكَ فِي حُجْرَتِكَ، وَصَلَاتِكَ فِي حُجْرَتِكَ خَيْرٌ
مِنْ صَلَاتِكَ فِي دَارِكَ، وَصَلَاتِكَ فِي دَارِكَ خَيْرٌ لَكَ مِنْ صَلَاتِكَ فِي مَسْجِدِ قَوْمِكَ،
وَصَلَاتِكَ فِي مَسْجِدِ قَوْمِكَ خَيْرٌ لَكَ مِنْ صَلَاتِكَ فِي مَسْجِدِي»، قَالَ: فَأَمَرْتُ فَبُنِيَ
لَهَا مَسْجِدٌ فِي أَقْصَى شَيْءٍ مِنْ بَيْتِهَا وَأَظْلَمِهِ، فَكَانَتْ تُصَلِّي فِيهِ حَتَّى لَقِيَتِ اللَّهَ عَزَّ
وَجَلَّ

Sayyidah Umm Humayd ؓ, l'épouse de Sayyidunâ Abou
Humayd ؓ finn vinn cott Rasoulullâh ﷺ et li finn dire: « Yâ

Rasoulallâh ﷺ ! Mo content faire Namâz ensemble avec ou (derrière ou) ».

Rasoulullâh ﷺ finn réponn : « Oui, mo conne très bien ki to content faire Namâz derrière moi. Mais to Namâz dans to la chambre privée meilleur pou toi ki to Namâz en dehors to la chambre. To Namâz ki to faire en dehors to la chambre meilleur pou toi ki to faire dans to la caze. Et Namâz dans to la caze meilleur pou toi ki to Namâz dans Masjid cott to habiter. Et to Namâz dans Masjid de to l'endroit meilleur ki to Namâz dans mo Masjid (Masjid-é-Nabawiy). »

Ainsi Umm Humayd ؓ finn donne l'ordre pou arrange enn Masjid (lieu pou faire Namâz) dans enn coin plus noir de so la caze, et li ti pé faire so Namâz là-bas jusqu'à ki li finn décédée.

Ref: Musnad Ahmad HNo 27090
Swaheeh Ibn Khuzaymah HNo 1689
Swaheeh Ibn Hibbân HNo 2217

NOTE: Le savant de bann Wahhâbiy, Albâniy finn déclare ça Hadeeth-là « **HASSAN** » (*correcte*).

Avant mentionne ça Hadeeth-là, le grand Muhaddith **IMÂM IBN KHUZAYMAH** (dcd 311 Hijriy) écrire:

بَابُ اخْتِيَارِ صَلَاةِ الْمَرْأَةِ فِي حُجْرَتِهَا عَلَى صَلَاتِهَا فِي دَارِهَا، وَصَلَاتِهَا فِي مَسْجِدِ قَوْمِهَا عَلَى صَلَاتِهَا فِي مَسْجِدِ النَّبِيِّ صَلَّى اللَّهُ عَلَيْهِ وَسَلَّمَ، وَإِنْ كَانَتْ صَلَاةً فِي مَسْجِدِ النَّبِيِّ صَلَّى اللَّهُ عَلَيْهِ وَسَلَّمَ تَعْدِلُ أَلْفَ صَلَاةٍ فِي غَيْرِهَا مِنْ الْمَسَاجِدِ، وَالِدَّلِيلُ عَلَى أَنَّ قَوْلَ النَّبِيِّ صَلَّى اللَّهُ عَلَيْهِ وَسَلَّمَ: «صَلَاةٌ فِي

مَسْجِدِي هَذَا أَفْضَلُ مِنْ أَلْفِ صَلَاةٍ فِيَمَا سِوَاهُ مِنَ الْمَسَاجِدِ ، أَرَادَ بِهِ
 صَلَاةَ الرَّجَالِ دُونَ صَلَاةِ النِّسَاءِ

Chapitre concernant Namâz de enn madame ki li faire dans so chambre privée (li) meilleur ki so Namâz ki li faire dans so la caze. Et Namâz ki li faire dans Masjid de so l'endroit meilleur ki so Namâz ki li faire dans Masjid-é-Nabawiy, malgré enn Namâz ki faire dans Masjid-é-Nabawiy (li) égale à 1000 Namâz ki faire dans bann les autres Masjid. So preuve c'est parole de Rasoulullâh ﷺ : « Namâz dans ça mo Masjid (li) meilleur ki 1000 Namâz ki faire dans bann les autres Masjid ».

Dans ça Hadeeth-là, Rasoulullâh ﷺ finn cause concernant Namâz de bann hommes et non pas Namâz de bann madames.

Ref: Swaheeh Ibn Khuzaymah Vol 3 pg 94

Pou ça raison-là, nous bann `Ulamâ Ahl-us-Sunnah Wal Jamâ'ah finn dire:

عورتیں نماز فرودگاہ ہی میں پڑھیں۔ نمازوں کے لیے جو دونوں مسجدِ کریم میں حاضر ہوتی ہیں جہالت ہے کہ مقصود ثواب ہے اور خود حضور انور صلی اللہ تعالیٰ علیہ وسلم نے فرمایا کہ: "عورت کو میری مسجد میں نماز پڑھنے سے زیادہ ثواب گھر میں پڑھنا ہے۔" ہاں عورتیں مکہ معظمہ میں روزانہ ایک بار رات میں طواف کر لیا کریں اور مدینہ طیبہ میں صبح و شام صلاۃ و سلام کے لیے حاضر ہوتی رہیں۔

Bann madames bizin faire Namâz dans l'hotel. Bann madames vinn dans les deux Masjid (à Makkah et Madeenah) pou faire Namâz c'est de L'IGNORANCE. Rasoulullâh ﷺ finn dire : « Li meilleur pou enn madame faire Namâz à la maison ki dans mo Masjid. » Oui, tous les jours le soir dans Makkah bann

madames (vinn dans Masjid-é-Haram) pou faire Twawâf et dans Madeenah Munawwarah, matin soir zott vinn présente zott Duroud et Salâm à Rasoulullâh ﷺ.

Ref: Bahâr-é-Sharee'at 6/550

Le savant **Déobandiy/Tableegh Jamaat**, Mufti Rafee' Uthmâniy dire:

یاد رہے کہ جس طرح خواتین کو اپنے وطن میں گھروں میں نماز پڑھنا افضل ہے اسی طرح مکہ مکرمہ اور مدینہ منورہ میں بھی ان کو نماز گھر میں تنہا بغیر جماعت کے پڑھنا افضل ہے اور مسجد حرام اور مسجد نبوی میں نماز کا جو ثواب مردوں کو ملتا ہے، اس سے زیادہ ثواب گھروں پر نماز پڑھنے میں عورتوں کو حرمین شریفین میں مل جاتا ہے۔ اس لئے وہاں کے قیام کے دوران عورتوں کو گھروں ہی میں نماز پڑھنا چاہیے

Rapelle ki pareil couma li meilleur pou bann madames faire Namâz dans zott la caze quand zott dans zott pays, coumça même dans Makkah Mukarramah et Madeenah Munawwarah aussi li meilleur pou zott faire Namâz seule, sans Jamâ'at à la maison. Thawâb ki bann hommes gagner quand zott faire Namâz dans Masjid-é-Harâm et Masjid-é-Nabawiy, bann madames gagne plus que ça Thawâb quand zott faire Namâz à la maison dans Haramayn Shareefayn. Acause ça, pendant séjours là-bas, bann madames bizin faire Namâz dans la caze.

Ref: Rafeeq-é-Hajj pg 75

Mufti Mackoojee (Déobandiy) écrire:

Banne missiers bizin essaye faire tous namaz dans Haram.
Banne madame pour faire namaz dans zotte la chambre
hôtel.

**Ref: Ene guide facile et illustratif pour Hajj,
Umrah et visite a Madinah Munawwarah**



Quand finn arrive l'heure pou quitte Madeenah
Munawwarah, li meilleur si ou faire Ziyârat Qabr de
Rasoulullâh ﷺ, ou faire Salâm, et ou faire Du'â pou
ou-même et pou tous bann musulmans. Ensuite ou
quitte Madeenah Munawwarah avec enn chagrin
sincère, et ou faire Du'â ki Allâh faire ou retourne là
encore et encore.

APRÈS RETOUR À LA MAISON

1. Après Hajj, nous bizin faire z'effort pou pratique nous Deen couma bizin et nous reste loin avec bann péchés. Bann 'Ulamâ dire ki si après Hajj, enn Hâjiy gagne plus l'envi faire 'Ibâdat, so Taqwa finn augmenter et li finn commence gagne dégout avec bann péché, ça c'est enn signe ki so Hajj finn accepté.

Par contre, si péna ça changement-là, si pé continuer commettre bann péchés et pas pé pratique Deen couma bizin, eh bien ça li capave enn signe ki nous Hajj pas finn bénéficier nous de rien.

2. En sus de ça, nous finn gagne l'occasion pou visite Makkah Mukarramah et Madeenah Munawwarah. Ainsi ça voyage-là bizin renforcé nous Iymân, nous l'attachement avec Deen bizin grandi, nous l'amour pou Rasoulullâh ﷺ, bann Swahâbah et bann Awliyâ Allâh bizin augmenter. Nous gagne plus goût pou faire 'Ibâdat. Nous éna plus respect pou Allâh et So Rasoul ﷺ et pou bann Awliyâ Allâh. Si après avoir accomplir Hajj et 'Umrah, nous perdu nous Iymân par manque du respect à Rasoulullâh ﷺ, eh bien c'est pas enn HAJJ MABROUR.

3. Très souvent certains frères et sœurs, enn fois ki zott retourner depuis Hajj oubien 'Umrah, zott croire ki zott finn vinn plus savants ki bann grands 'Ulamâ. Tous ça sous l'influence certaines choses ki

zott trouver là-bas. Et zott commence cite verset Qur'ân suivant: [3:96]

إِنَّ أَوَّلَ بَيْتٍ وُضِعَ لِلنَّاسِ لَلَّذِي بِبَكَّةَ مُبَارَكًا وَهُدًى لِّلْعَالَمِينَ ﴿٩٦﴾

Certainement première maison ki finn fixée pou dimounes (faire la prière) c'est céki trouve en Makkah, bénie et enn guide pou tous les mondes.

Certainement c'est enn parole vraie ki pé être mal-interprétée pou prouve enn fausse prétention. En basant lors ça, zott dire ki nous bizin prend l'exemple depuis là-bas. Zott prend ça comme enn critère pou dire ki céki bann arabes pé faire dans Makkah et dans Madeenah, li bon. Par contre céki bann-là pas pé faire (li) pas bon.

Deuxième argument ki certains avancer, zott dire: MAKKAH MUKARRAMAH c'est enn centre de Hidâyat (guidance) et enn lieu sacré. Si bann Saoudiens pas ti lors la vérité, Allâh pas ti pou faire bann-là dirige bann lieux aussi sacrés que ça.

Comme réponse, nous (nous) dire:

I. Certainement Qur'ân finn déclare Ka'bah comme enn lieu sacré et enn centre de Hidâyat. Mais la question c'est:

« *Depuis quand Makkah Mukarramah et Madeenah Munawwarah (zott) bann lieux sacrées ?* »

Eski astère-là ki Makkah finn vinn enn centre de Hidâyat ? Définitivement Non ! Au contraire depuis plus ki milier années, Ka'bah c'est enn centre de Hidâyat. Ti éna enn moment donné, bann Kâfir ti

contrôle Ka'bah Shareef. Alors, eski ça vinn enn preuve ki bann Kâfir ti lors la vérité ??? Ti éna certains dimounes ki ti éna ça pensé-là avant. Allâh finn réplique bann-là, et Allâh finn dire:

أَجَعَلْتُمْ سِقَايَةَ الْحَآئِجِّ وَعِمَارَةَ الْمَسْجِدِ الْحَرَامِ كَمَنْ أَمَنَ بِاللَّهِ
وَالْيَوْمِ الْآخِرِ وَجَهَدَ فِي سَبِيلِ اللَّهِ لَآيَسْتَوْنَ عِنْدَ اللَّهِ وَاللَّهُ
لَا يَهْدِي الْقَوْمَ الظَّالِمِينَ ﴿١٦﴾

Eski zott finn faire privilège de faire bann Hâjiy boire, et construire et dirige Masjid-é-Harâm, vinn pareil couma celui ki finn amène Iymân lors Allâh et lors Akhirat, et finn faire Jihâd dans chemin de Allâh ? Non ! Ça deux-là pas égale auprès de Allâh. Et Allâh pas guide enn peuple injuste.

Ref: Qur'ân – 9 :19

II. De nos jours, Masjid-é-Aqswâ ki ti premier Qiblah de bann musulmans (li) sous contrôle de bann juifs. Eski ça c'est enn preuve ki bann juifs lors la vérité acause c'est zott ki pé contrôle Masjid-é-Aqswâ à Bayt-ul-Muqaddass (Jerusalem) ???

III. MAKKAH MUKARRAMAH c'est enn centre de Hidâyat (guidance) depuis beaucoup années avant. Si pas pé faire Yawm-un-Nabiy ﷺ là-bas, si pas pé faire Du'â après Namâz, c'est astère-là. Mais avant ki régime Wahhâbiy prend pouvoir dans ça pays-là, tous bann pratiques Ahl-us-Sunnah Wal Jamâ'ah ti pé pratiqués là-bas. Quand Wahhâbiy finn vini, zott finn banir tous.

IV. Environ 30 ans de cela, lors Mimbar dans Haram Shareef, Imâm Khayyât w ti faire causerie Jum'ah et li ti dire:

Shah-é-Barâ'ah éna so Fazeelat (vertu). Alors li recommandé pou faire plus 'Ibâdat dans ça la nuit-là.

**Ref: Al-Khutwab fee Masjid-il-Harâm –
2^{ème} session – pg 132**

Mais zordi langage finn changer, et zott dire « BID'AH ». Lequel ki nous bizin suivre, céki zott pé dire astère-là oubien céki bann avant ti dire dans ça même place-là.

Quelques années de cela, Wahhâbiy de L'Arabie Saoudite ti faire Tafseer (commentaire) Qur'ân en Urdu, ki zott ti partager gratuitement. Dans ça Tafseer-là, Wahhâbiy ti écrire:

انبیاء و صالحین کے تبرکات یقیناً باذن اللہ اہمیت و افادیت رکھتے ہیں۔

Tabarrukât de bann Prophètes et de bann pieux (zott) éna l'importance et bénéfice par permission de Allâh.

Ref: Tafseer Qur'ân pg 105

Zordi Wahhâbiy dire ki Tabarrukât de bann Prophètes et Awliyâ Allâh péna aucaine l'importance et bénéfice... Lequel ki nous bizin suivre, céki zott pé dire astère-là oubien céki zott ti écrire avant.

25 ans avant, lors la porte Rawdwah de Nabiiyyé Kareem ﷺ ti écrire « **YA MUHAMMAD** ». Zordi zott finn change li. Eski ça pas ti correcte ? Eski dans Masjid-é-Nabawiy ti éna trace de Shirk avant ?

Si vraiment bann Wahhâbiy d'aujourd'hui lors la vérité, ki faire bien rare ki nous trouve zott porte enn 'Imâmah (turban) ki Sunnat de Rasoulullâh ﷺ et de bann Swahâbah ?

Si bann-là lors la vérité, ki faire zott finn bizin falsifier et modifier bann livres ki bann 'Ulamâ finn écrire des années et des années avant ?

Si bann-là lors la vérité, ki faire zott finn massacrer environs 27,400 musulmans pou capave prend pouvoir dans l'Arabie ?



Ki Allâh faire Quboul nous Hajj, 'Umrah et Ziyârat de Madeenah Munawwarah. Ki Allâh garde nous ferme lors 'Aqueedah Ahl-us Sunnah Wal Jamâ'ah et ki Li donne nous la mort lors ça même dans Madeenah Munawwarah.

بِحُرْمَةِ سَيِّدِ الْمُرْسَلِينَ وَشَفِيعِ الْمُذْنِبِينَ صَلَوَاتُ اللَّهِ وَسَلَامُهُ عَلَيْهِ
وَعَلَىٰ آلِهِ وَأَصْحَابِهِ أَجْمَعِينَ